

# FIBERICA



MANUAL DE USUARIO

ESTUFA DE PASILLO CANALIZABLE

NEVADO 12kW

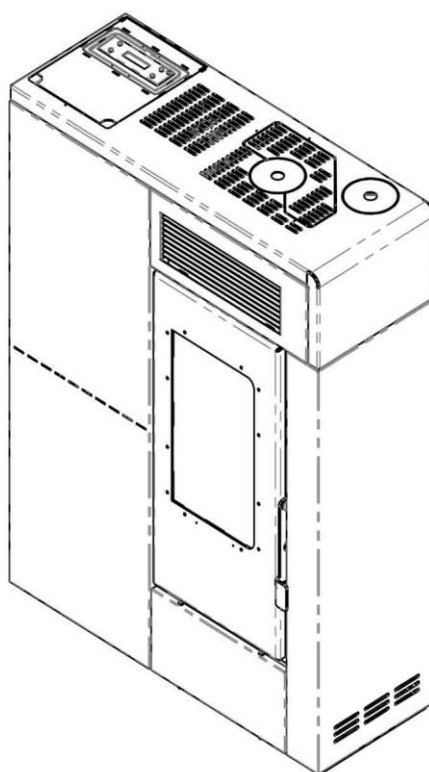

**NOTA:**

**POR FAVOR GUARDE ESTAS INSTRUCCIONES COMO FUTURA REFERENCIA. POR FAVOR LEA POR COMPLETO ESTE MANUAL ANTES DE LA INSTALACIÓN Y USO DE ESTE PRODUCTO. EL INCUMPLIMIENTO DE ESTAS INSTRUCCIONES PODRÍA PROVOCAR DAÑOS MATERIALES, ASÍ COMO LESIONES CORPORALES DE GRAVEDAD IRREVERSIBLES.**

## INDICE

1	INTRODUCCIÓN .....	3
1.1	Uso del Manual: .....	3
1.2	Normativa aplicada: .....	4
1.3	Embalaje .....	4
1.4	Características del Producto: .....	5
2	INFORMACIÓN DE SEGURIDAD .....	6
2.1	Normas de Seguridad: .....	6
2.2	Recomendaciones a Seguir .....	6
3	INSTALACIÓN.....	8
3.1	Distancias de seguridad: .....	8
3.2	Canalización de Aire: .....	10
3.3	Salida y Conducto de Humos .....	11
3.4	Tubo de entrada de aire comburente.....	13
3.5	Sistema de salida de humos: Requisitos para su instalación .....	14
3.6	Montaje de conductos de evacuación de humos .....	16
3.7	Calidad del Pellet:.....	19
3.8	La combustión: .....	20
3.9	Puesta en Marcha:.....	22
4	INSTRUCCIONES DE USO:.....	22
4.1	Primer Encendido .....	22
4.2	Panel de Control (Display) .....	23
4.3	Funcionamiento del Sistema:.....	23
4.4	Selección de Idioma .....	24
4.5	Funcionamiento en Modo Automático:.....	24
4.6	Funcionamiento en Modo ECO .....	25
4.7	Funcionamiento en Modo Manual.....	25
4.8	Funciones Avanzadas (Menu) .....	26
4.9	Función fecha/hora, Día, Mes y Año:.....	26
4.10	Crono o programación semanal: .....	26
4.11	Info Usuario: .....	30
4.12	Menu avanzado - settings: .....	31
4.13	Alertas por Mal Funcionamiento .....	32
4.14	Tabla de Códigos de Error.....	33
4.15	Mando a Distancia (Control Remoto).....	33



5	MANTENIMIENTO Y LIMPEZA:.....	34
5.1	Consulta de las horas de funcionamiento: .....	34
5.2	Mantenimiento Diario:.....	35
5.3	Mantenimiento Periódico: .....	36
5.4	Mantenimiento Anual.....	38
5.5	Bloc de mantenimiento: .....	41
5.6	Bloc de notas: .....	42
6	INFORMACIÓN GENERAL .....	43
6.1	Comparativo de consumos .....	43
6.2	Secciones.....	44
7	GARANTÍA:.....	45
7.1	Introducción:.....	45
7.2	Condiciones de la Garantía: .....	45
7.2.1	Condiciones y casuísticas necesarias para la validación de la garantía:.....	45
7.2.2	Condiciones y casuísticas que provocarán la invalidación de la garantía: .....	46
7.3	Elementos Excluidos en la Garantía: .....	47
7.4	Validación de la Garantía: .....	47
7.4.1	Conformidad e información adicional: .....	48
7.4.2	Tarjeta de garantía: .....	48
7.5	Exclusión de responsabilidad. ....	51
7.6	Servicios adicionales de mantenimiento para productos Grupo Ignica, S.A.: .....	51
7.6.1	<i>Instalación de la estufa y/o caldera. ....</i>	51
7.6.2	<i>Puesta en marcha.....</i>	51
7.6.3	<i>Asistencias durante la garantía. ....</i>	52
7.6.4	<i>Asistencias fuera del periodo de garantía. ....</i>	52
7.6.5	<i>Mantenimiento periódico. ....</i>	52
7.6.6	<i>Ampliación de garantía: .....</i>	53
7.6.7	<i>Tele-asistencia Remota: .....</i>	53
7.6.8	<i>Otras consultas: .....</i>	54



## 1 INTRODUCCIÓN

Apreciado Cliente:

Ante todo, desde **GRUPO IGNICA, S.A.** queremos agradecerle la confianza depositada en nosotros al adquirir uno de nuestros productos. Esperamos que su experiencia con nuestro equipo resulte satisfactoria para usted desde el punto de vista **ECOLÓGICO**, del **CONFORT** y del **AHORRO**.

Los aparatos **GRUPO IGNICA, S.A.** se diseñan, fabrican y distribuyen siguiendo las indicaciones de seguridades europeas y nacionales de referencia.

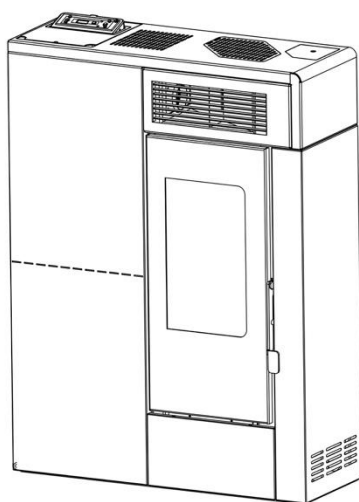

### 1.1 Uso del Manual:

Recomendamos no utilizar el producto si, una vez leído íntegramente, no se ha comprendido perfectamente el manual de usuario. En caso de necesitar información adicional puede contactar con **GRUPO IGNICA, S.A.** (fabricante de los equipos **FIBERICA**) o bien con el Servicio Técnico Autorizado más próximo a su domicilio

El objetivo del presente manual es indicar la manera correcta y más fiable para instalar y operar con su equipo **FIBERICA** así como para establecer los criterios de mantenimiento del mismo.

Recuerde conservar este manual y tenerlo siempre tanto a su disposición como para consulta por parte del servicio técnico. En caso de pérdida o extravío solicite una copia a **GRUPO IGNICA, S.A.**.

En caso de ceder la estufa a un tercero recuerde adjuntar el manual de usuario.

Las operaciones de **mantenimiento especializado** deberán ser realizadas por personal autorizado.





Las operaciones de instalación han de ser realizadas por el servicio técnico autorizado más próximo pero en ningún caso serán responsabilidad de **GRUPO IGNICA, S.A.**.



El uso de la estufa se hará siempre de acuerdo a las normas indicadas en el presente manual y la normativa en materia de seguridad prevista en la legislación específica vigente en el país en donde se instale.

### 1.2 Normativa aplicada:

- ✓ **Norma UNE-EN 14785/2006:** Aparatos de calefacción doméstica alimentados con pellets de madera
- ✓ **Real Decreto 1027/2007 de 20 Julio (BOE 09-Sept-2013):** Reglamento de instalaciones térmicas en los edificios
- ✓ **Directiva 2006/95/CE:** Material eléctrico destinado a utilizarse dentro de dichos límites de tensión
- ✓ **Directiva 2004/108/CE:** Acercamiento de la legislación de los Estados miembros relativos a la compatibilidad electromagnética
- ✓ **Directiva 89/106/CEE:** Relativa al acercamiento de las disposiciones legislativas reglamentarias y administrativas de los estados miembros respecto a los productos de fabricación
- ✓ **Directiva 85/374/CEE:** Relativa al acercamiento de las disposiciones legislativas, reglamentarias y administrativas de los estados miembros en materia de responsabilidad por daños por productos defectuosos.

LEYENDA	
	Indicación relativa al correcto uso del equipo y la responsabilidad de la persona o personas que operen con él
	¡Atención! Punto de especial relevancia
	Punto de especial relevancia orientado a prevenir y evitar accidentes que pudieran provocar tanto daños personales como materiales
	Advertencia relativa a posibles quemaduras o incendios derivados del mal uso del equipo
	Advertencia relativa a tareas de instalación, limpieza y mantenimiento enfocadas a prolongar la vida de su equipo y aumentar su rendimiento



**Recuerde guardar este manual en un lugar en el cual pueda disponer fácilmente de él para futuras consultas. En caso de encontrarse ante cualquier incidencia contacte con GRUPO IGNICA, S.A. en el número 958 79 74 70 o bien póngase en contacto con su servicio técnico autorizado más cercano.**

### 1.3 Embalaje

Su equipo **FIBERICA** viene embalado con un "pallet" que facilita su transporte, así como con una caja que lo protege frente a posibles impactos o rozaduras.

Rogamos guarde estos elementos ya que pueden ser necesarios en caso de presentarse alguna incidencia futura.



**1.4 Características del Producto:**

<b>NEVADO Canalizable 12kw</b>	
<b>POTENCIA</b>	
Potencia térmica máxima nominal [kW]	11,82
Potencia térmica mínima nominal [kW]	3,64
Potencia térmica máxima [Kw]	13,55
Rendimiento potencia máxima [%]	87,23%
Volumen métrico calefactable [m3]	260
Presión tiro de la chimenea min [Pa]	12
<b>ELECTRICIDAD</b>	
Voltaje [V]	230
Frecuencia [Hz]	50
Consumo de potencia eléctrica [W]	150 - 350
<b>DIMENSIONES</b>	
Diámetro Salida de humos [mm]	80
Diámetro entrada de aire comburente [mm]	50
AnchoxLargoxAlto [mm]	850x300x1072
Peso [kg]	109
<b>CONSUMO-AUTONOMÍA</b>	
Consumo de pellet mínimo [kg/h]	0,75
Consumo de pellet máximo [kg/h]	2,76
Capacidad del depósito [kg]	20
Autonomía máx./min a la hora [h]	20/8



## 2 INFORMACIÓN DE SEGURIDAD

### 2.1 Normas de Seguridad:

- ✓ Lea éste manual antes de realizar cualquier operación de instalación, uso o mantenimiento de su equipo **FIBERICA**.
- ✓ Recuerde que para su seguridad y la validación de la garantía, la instalación, puesta en marcha y mantenimientos ajenos al usuario deben ser realizados por un servicio técnico autorizado.
- ✓ Recuerde que la chimenea de expulsión de gases ha de ser registrable.
- ✓ Conecte la estufa a una toma de corriente homologada de 230V y 50Hz.
- ✓ Para realizar cualquier tarea de mantenimiento recuerde que el equipo ha de estar desenchufado y que debe haber pasado el tiempo suficiente como para que se haya enfriado y no exista riesgo de quemaduras mientras se manipula.
- ✓ Queda terminantemente prohibido el uso de cualquier tipo de material inflamable para encender o reavivar su equipo.
- ✓ Se recomienda el uso de pellet de calidad A1 según la norma DIN PLUS-51731. Este punto se desarrolla en el apartado 3.8 del presente manual. El uso de cualquier otro combustible será única y exclusivamente responsabilidad del propietario del equipo.
- ✓ No utilice su equipo para incinerar ningún residuo.
- ✓ No obstruya los conductos de entrada y salida de gases.
- ✓ Bajo ningún motivo utilice su equipo con la puerta frontal abierta o el vidrio rajado o roto.
- ✓ No extraiga ni modifique la rejilla de protección del depósito de combustible.
- ✓ Evite el contacto físico con la estufa cuando ésta se encuentra en funcionamiento. Este contacto puede resultar peligroso y causar lesiones de gravedad.
- ✓ Pared lateral: asegure un radio de 100cm de seguridad para cualquier material inflamable cercano a la estufa.
- ✓ Procure limpiar y colocar correctamente el cenicero cada vez que sea retirado.
- ✓ Limpie el conducto y los deflectores de humo correctamente dentro de la cámara de combustión. Esta tarea tendrá que ser realizada por un técnico autorizado dentro del plan de mantenimiento.
- ✓ Evite la formación de humo y combustible sin quemar durante la fase de encendido y el funcionamiento. Si se produce la acumulación de pellet sin quemar en el brasero, apague el equipo, espere a que se enfríe y quítelo manualmente antes del siguiente encendido.
- ✓ Advierta a menores e invitados de los peligros citados anteriormente.
- ✓ Utilice única y exclusivamente recambios originales.
- ✓ Cualquier modificación, uso de recambio no original o manipulación del equipo sin autorización previa por parte de **GRUPO IGNICA, S.A.** pueden suponer un riesgo para los usuarios así como la pérdida de inmediata de la garantía por lo que en ninguno de los casos **GRUPO IGNICA, S.A.** (el fabricante) será responsable de lo que pudiera ocurrir.

### 2.2 Recomendaciones a Seguir

**!** **ADVERTENCIA:** Siga estas instrucciones, de lo contrario puede provocar lesiones en la garantía del producto así como afectar a la vida útil del mismo.

No conecte la estufa a ningún conducto de distribución de ventilación. No quemar basura o líquidos inflamables, como gasolina o aceite de motor. La unidad está caliente mientras esté en funcionamiento, por lo tanto no acerque prendas de vestir, muebles o productos inflamables a menos de 1 metro. Mantenga alejados a los niños de la estufa, el contacto puede causar quemaduras en la piel.

**!** **COMBUSTIBLE:** Esta estufa de pellets está diseñada y aprobada para quemar sólo un combustible de pellets de madera con un máximo de 3% de cenizas. El combustible sucio afectará negativamente al funcionamiento y rendimiento de la unidad y puede anular la garantía. Consulte a su distribuidor para obtener recomendaciones sobre el tipo de



combustible. **ESTA PROHIBIDO EL USO DE LEÑA O EL HUESO DE ACEITUNA.**

**HOLLÍN:** El funcionamiento de la estufa con insuficiente aire para la combustión dará lugar a la formación de hollín en el cristal, el intercambiador de calor, o en los tubos del sistema de ventilación, además de poder manchar el exterior de la vivienda. Esta es una situación peligrosa y es ineficiente. Verifique con frecuencia su estufa.



**LIMPIEZA:** Se acumularán pequeñas cantidades de ceniza en el escape. Esto variará debido del nivel de ceniza que tenga el combustible utilizado y el funcionamiento de la estufa. Es aconsejable **inspeccionar y limpiar el conducto de humos semestralmente o cada dos toneladas de pellets.**



**CENIZAS:** Las cenizas deben ser depositadas en un recipiente de metal. El recipiente cerrado de las cenizas debe estar en un piso no combustible, lejos de cualquier material inflamable a la espera de su eliminación final. Si las cenizas se eliminan mediante enterramiento en el suelo, deben mantenerse en el recipiente hermético hasta que todas las cenizas se hayan enfriado por completo. Otros residuos no deben ser colocados en el mismo recipiente de cenizas.

**ELECTRICIDAD:** El uso de protección para el cable de alimentación es recomendable. La unidad debe estar conectada a un estándar de 230 voltios y 50 Hz. Evite que el cable eléctrico no queda atrapado bajo el aparato así como que no está en contacto con las superficies calientes o bordes afilados. Si este cable de alimentación resulta dañado, reemplácelo por uno nuevo en su distribuidor más cercano.

**CRISTAL:** Evite golpear o cerrar de manera violenta la puerta en la que se aloja el cristal. No intente hacer funcionar la estufa con el vidrio roto. La estufa utiliza un cristal vitrocerámico resistente a altas temperaturas. No intente abrir la puerta y limpiar el cristal, mientras que la unidad está en funcionamiento o si el calentador de pellet está caliente. Para limpiar el cristal, utilice un paño de algodón suave y un limpiacristales no abrasivo.

**Maneta:** recuerde que la estufa dispone de una maneta fría la cual se conecta con el pomo de la puerta para poder abrir la puerta. Al ser independiente no estará caliente cuando quiera disponer de ella.

**LÍQUIDOS INFLAMABLES:** Nunca use líquidos inflamables, como gasolina, gasoil, carbón, o líquidos similares para iniciar la combustión en la estufa. **Mantenga cualquier producto inflamable lejos de la estufa.**



**DETECTOR DE HUMO:** Se recomienda la instalación de detectores de humo a la hora de operar con un dispositivo de combustión de pellets.

**USO:** Debe de asegurarse que el cenicero y la puerta están cerradas para un seguro y correcto funcionamiento de la estufa. Asegúrese también que todas las juntas de la puerta están en buen estado, en caso contrario se sustituirán cuando sea necesario.



**MANTENER EL CENICERO LIBRE DE RESTOS DE PELLET. NO ACUMULAR PELLET O RESIDUOS DE PELLET DENTRO DEL CENICERO,** en caso contrario podría ser causa de incendio dentro del quemador.



### 3 INSTALACIÓN

LOS PRODUCTOS FUOCO VIVO DEBEN SER **INSTALADOS SEGUN EL REGLAMENTO DE**



**INSTALACIONES TERMICAS EN EDIFICIOS (RITE)**, ESPECIFICADO EN EL REAL DECRETO 1027/2007 (Art. 2 Y 3), Y DE ACUERDO CON ESTA NORMATIVA, LA INSTALACION DEBE SER LLEVADA A CABO POR UN PROFESIONAL AUTORIZADO.

No cumplir los reglamentos o las instrucciones detalladas prescritas para la instalación puede dar como resultado riesgo de incendio, peligro para la salud y/o un mal rendimiento del hogar. El fabricante del aparato no se hace responsable por los daños producidos por una mala instalación tanto a terceros como en las piezas del producto.



Asegúrese de mantener la integridad estructural de su hogar cuando se pasa un conducto a través de paredes, techos o tejados. Se recomienda que la unidad esté asegurada en su posición a fin de evitar cualquier desplazamiento.

La garantía del producto será visada por el servicio técnico oficial de GRUPO IGNICA, S.A.. La no correcta instalación del producto puede provocar la invalidez de su garantía, por lo que se recomienda seguir detalladamente el presente manual referido a la instalación.



**Es necesario que el aparato pase una vez al año la pertinente inspección de limpieza y mantenimiento. Este mantenimiento debe ser realizado por personal autorizado.**

Póngase en contacto con su distribuidor local para ello. Use siempre repuestos oficiales para el mantenimiento de su estufa.

El cajón de cenizas y el funcionamiento de su estufa determinarán directamente la frecuencia de limpieza. El uso de combustibles de altos residuos de ceniza puede dar como resultado una mayor frecuencia de limpieza. Un combustible bajo residuos de cenizas puede permitir intervalos más largos de limpieza.

#### 3.1 Distancias de seguridad:

Para la instalación hay que tener en cuenta los espacios necesarios entre el aparato y los elementos adyacentes para garantizar la seguridad de los mismos. Los requisitos son los siguientes:

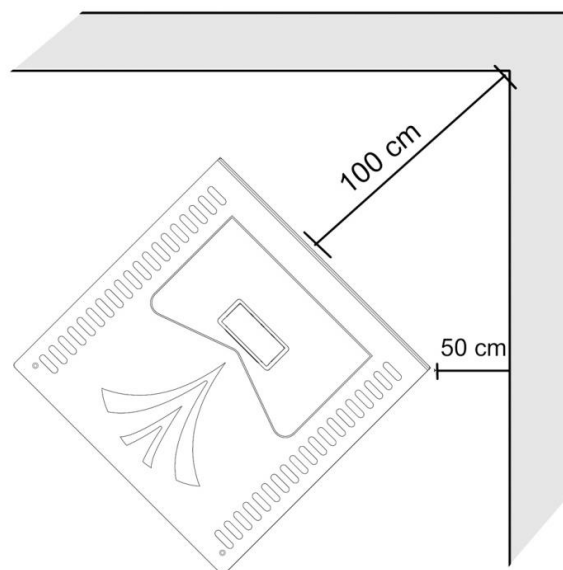

- ✓ Pared trasera: Asegúrese que está pared está fabricada completamente de ladrillo, termo-arcilla o cualquier otro material apto para altas temperaturas. En tal caso siempre deje un distancia mínima tal y como muestra la ilustración. En su defecto, si la pared fuera de materiales combustibles, deberá dejar una distancia de 100cm a la parte trasera de la estufa o añadir aislamientos de lana de roca o cualquier otro material adecuado para tales efectos. Consulte con su distribuidor de la zona para la correcta utilización e instalación de los mismos.  

- ✓ Pared lateral: asegure un radio de 100cm de seguridad para cualquier material inflamable cercano a la estufa.
- ✓ Parte inferior / suelo: Asegúrese que sea apto para soportar el peso de la estufa, además de que esté nivelado. En caso contrario provocará desnivel visible en la parte superior del producto. En caso de estar compuesto por materiales inflamables, añada una plancha y/o revestimiento para evitar el traspaso de calor del aparato al suelo. Altamente recomendable para suelos de madera.



Con respecto al emplazamiento, **asegúrese que el ambiente tiene una correcta ventilación**. Una falta de aire renovado puede causar una mala combustión y por ello, insuficiencia en la evacuación de humos (tiro de la estufa), incluso provocando revocos en el lugar de la instalación. Para evitarlo se recomienda incorporar una abertura de aire la cual puede conectarse a la habitación contigua la cual esté dotada de renovación de aire o directamente lo obtenga del exterior. En caso de que el lugar de instalación esté comunicado con el exterior, se recomienda la instalación de una rejilla graduable la cual se pueda cerrar en paros estacionales o periodos de no uso de la estufa. La dimensión mínima de la entrada tendrá una superficie de 200 cm<sup>2</sup>, con esto se garantizara el suministro de aire fresco para la combustión y estancia donde esté instalado el aparato.



### 3.2 Canalización de Aire:

Esta estufa es capaz de calentar dos estancias a la vez , como se muestra en la imagen.

1. Se puede calefactar la estancia donde se encuentra la estufa .
2. Posee una salida para el aire caliente en la parte superior cubierta por una placa en forma de hexágono a la que se le puede acoplar un tubo de 80 mm, con lo cual nos permitiría calefactar además de la estancia donde se encuentra la estufa una habitación contigua al mismo tiempo.

La canalización debe ser realizada con tubería aislada o calorifugada resistente a temperaturas de 150°C como mínimo, siendo recomendable que los dos primeros metros sean en acero inoxidable . Todas las tuberías tienen que estar aisladas térmicamente para obtener un buen rendimiento térmico en la salida de las bocas.

La longitud máxima del tubo de canalización de aire es de 4 a 5 metros aproximadamente . En caso de necesitar una longitud mayor de tubería que la mencionada, será imprescindible instalar un motor de ventilación extra.

Al final de cada tubería de conducción de aire de convección es recomendable instalar una rejilla con regulación, para poder controlar la calefacción en dicha zona.

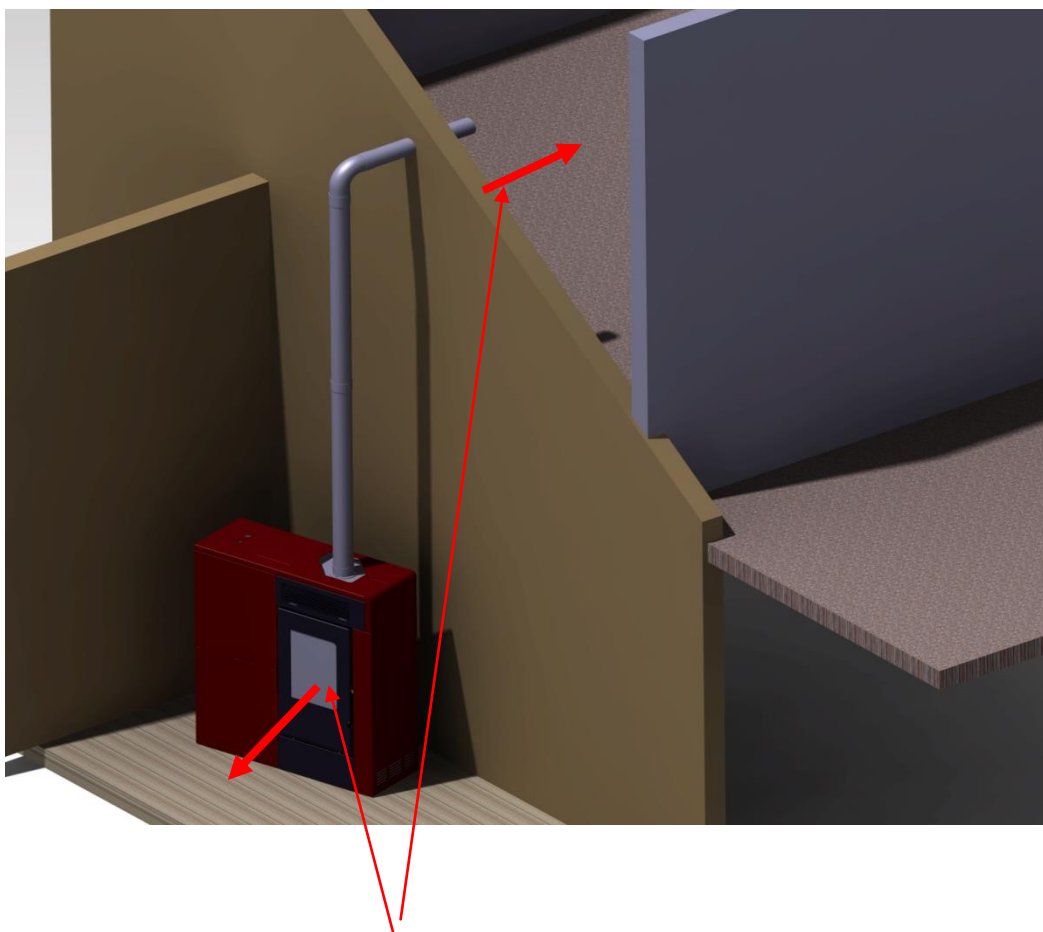

La salida de aire caliente se encuentra en la parte superior del aparato, teniendo que extraer una tapa protectora manualmente. Una vez extraída, tendrá acceso a un collarín de 80mm de diámetro donde acoplar el tubo de aire canalizable como se puede observar en la siguiente ilustración:



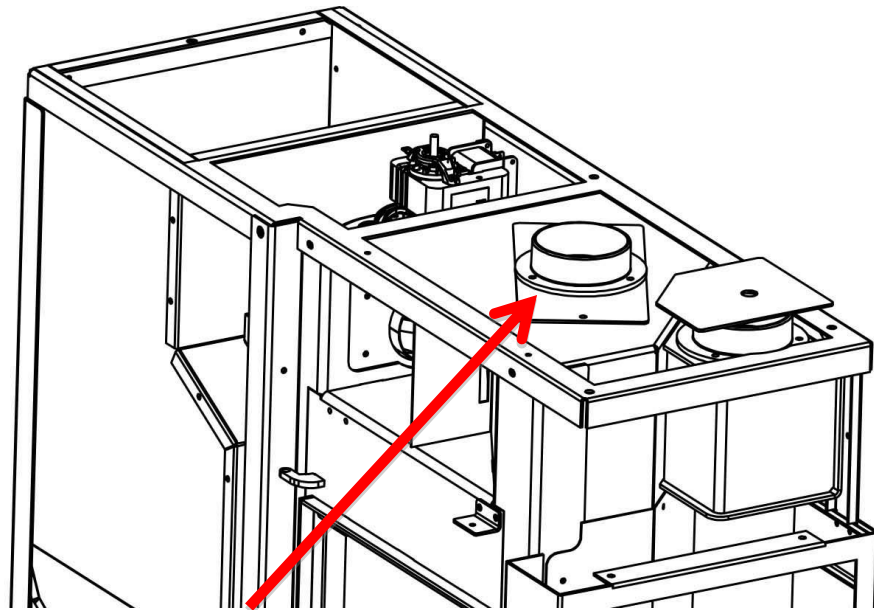

### 3.3 Salida y Conducto de Humos

Este modelo goza de tres posibilidades para la extracción del humo, como se puede observar en la ilustración para los registros 2,3 y 4 con las tapas 4, 5 y 6 la cual deberá ser instalada en el registro que no desee usarse, siendo única y de común uso para todos los registros.

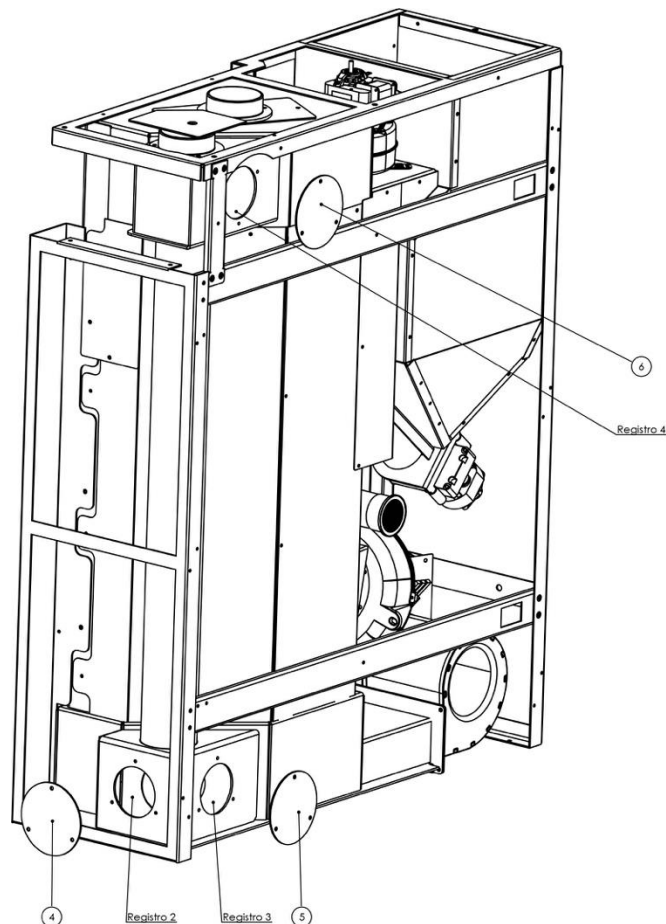

Asegúrese que el conducto de humos cumpla con los siguientes requisitos:

- ✓ El conducto de humos debe estar garantizado contra choques térmicos superiores a temperaturas alrededor de **400 °C**.
- ✓ El conducto debe tener una dimensión adecuada al diámetro de la salida de humos de la estufa (**77 mm**).
- ✓ La distancia de seguridad mínima debe de ser de **15 cm**, de separación respecto a posibles elementos ó materiales combustibles (vigas, mampostería, acabados de madera y/o techos) a lo largo de todo el recorrido del conducto. En el caso de utilización de conductos de humos con doble aislamiento, esta distancia puede reducirse (según homologación del fabricante de fumistería).
- ✓ Verifique antes de concluir la instalación que en todo su recorrido, el interior del conducto original esté limpio de hollín y otros residuos.
- ✓ El aparato debe instalarse con su **conducto propio de evacuación de humos**. No se permiten instalaciones con conducto de humos compartidos.
- ✓ El conducto debe de estar aislado térmicamente. Un conducto en el cual las paredes internas estén frías dificulta la evacuación de humos y puede provocar condensaciones, por ello se aconseja que el conducto de humos o estufa vaya dentro de la casa, para evitar choques térmicos en frío.
- ✓ Los conductos de humos deben de ser **estancos al agua**. Los conductos deben tener una **sección normal y constante** sobre todo su desarrollo. Un conducto demasiado ancho tiene el riesgo de tener un tiro térmico nulo.
- ✓ Debe sobrepasar en 100 cm. la altura del techo de la casa o de toda construcción situada a menos de 8 metros.

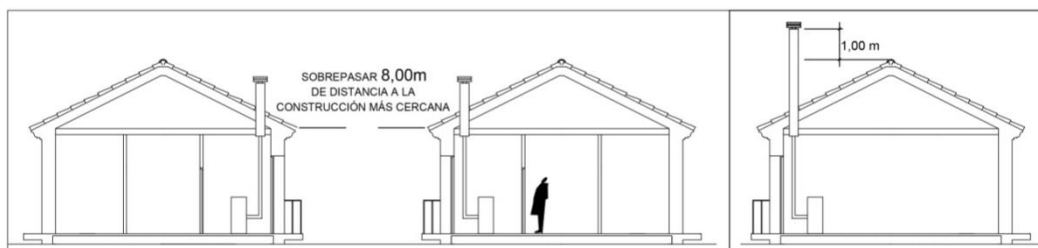

- ✓ En los casos de terrazas o tejados en los que la pendiente sea inferior a 15°, el tronco debe al menos ser igual a 1,20 m. El sombrero no deberá frenar el tiro. Si la estufa tiene tendencia a revocos a causa de su situación con obstáculos vecinos, será necesario instalar un sistema que evite el revoco de los humos eficaz o bien remodelar la estufa.
- ✓ Para evitar revocos y tiros inadecuados, **se prohíbe el uso de reducciones o ampliaciones del diámetro del conducto de humo**, especialmente cuanto más cerca se encuentre del collarín de salida de humos del aparato. Por el mismo, motivo evite codos de 90 grados a lo largo de todo el conducto de humos.



**SOMBRETE**

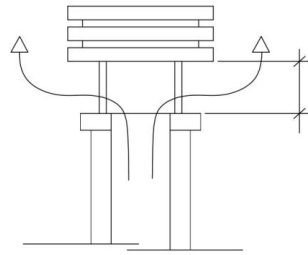

MISMA LONGITUD QUE ALTURA

**3.4 Tubo de entrada de aire comburente**

Se encuentra situado en la parte posterior de la estufa siendo de 50mm de diámetro, como se muestra en la siguiente ilustración.

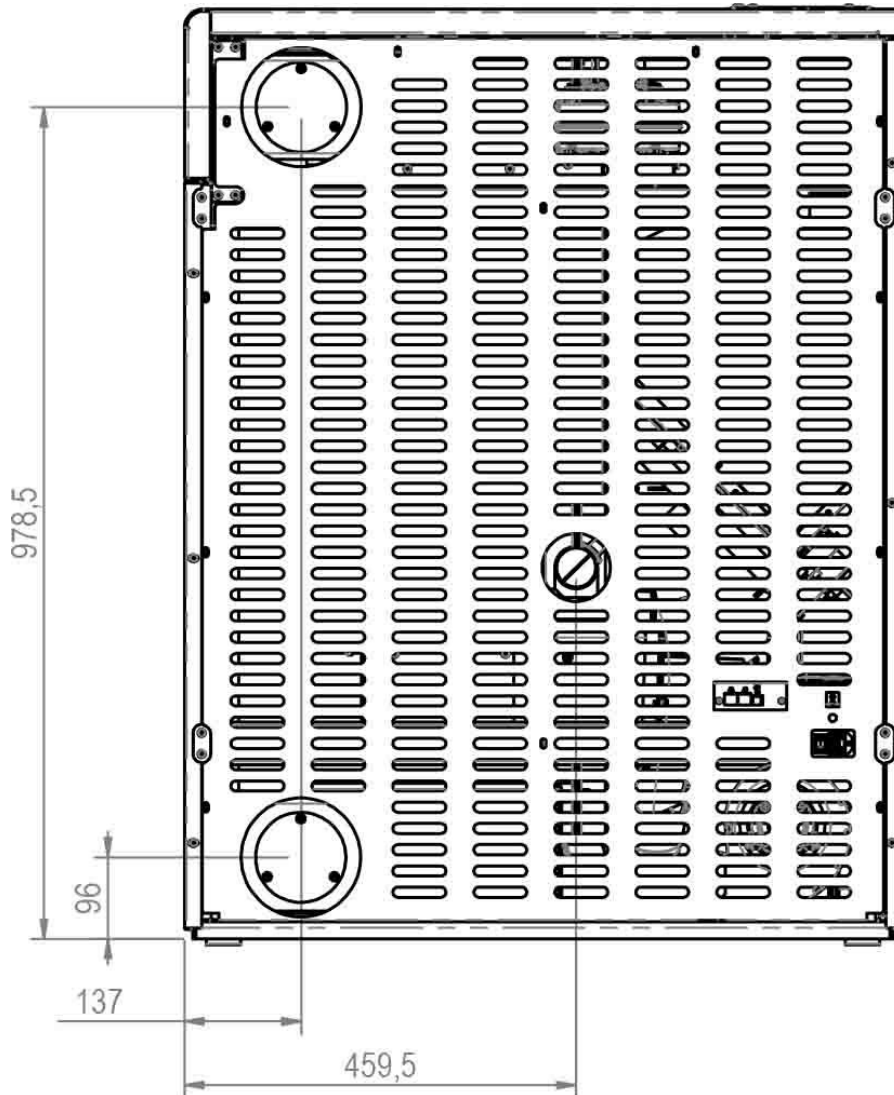

**NOTA: no introduzca bajo ningún concepto cualquier objeto dentro de estos conductos.**



La entrada de aire para el exterior es necesaria para el buen uso del aparato. Considere que la entrada de aire favorecerá la combustión, y que una entrada de aire limitada empobrecerá el rendimiento y empeorará la combustión y en consecuencia una mayor salida de humo.

### 3.5 Sistema de salida de humos: Requisitos para su instalación

Para una correcta terminación de salida de humos **evaluar cuidadosamente las condiciones externas**, especialmente corrientes de viento que pueda haber habitualmente en su zona de residencia. Además tenga en cuenta los olores, gases y cenizas, además de la estética, y los vientos predominantes, las distancias de las entradas de aire y combustible, la localización de las estructuras adyacentes y demás factores que pudieran afectar a la evacuación de los humos de su equipo.



**ADVERTENCIA: Acción del viento contra remates de cubierta de las chimeneas.**

En los remates de cubierta de las chimeneas se deberá tener en cuenta el efecto del viento el cual puede provocar un revoco importante de los gases de la combustión. Este hecho hará activar los sistemas de seguridad disponibles en el aparato (presostato de aire) mediante una alarma de seguridad que interrumpirá la habitual carga de combustible e indicara un mensaje en la pantalla de control **“Alarma presostato”**.

Para evitar las continuas activaciones de los sensores de seguridad provocadas por dicha acción del viento se recomienda instalar los terminales de conductos de chimenea según como se indica en los gráficos que a continuación se exponen:

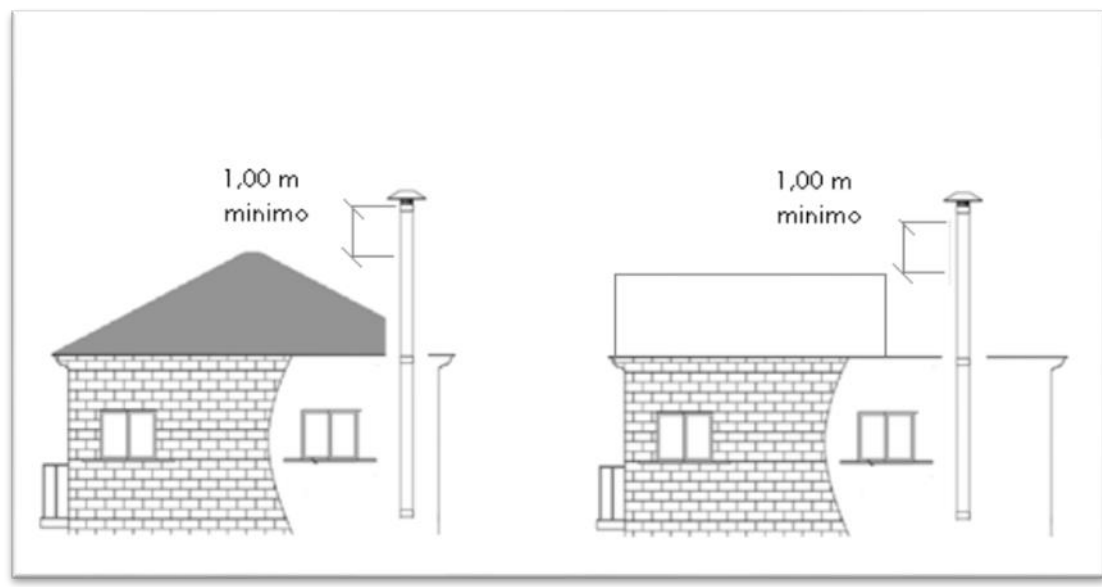

Fig. 1 Altura correcta terminales de chimenea con cubierta en pendiente y plana



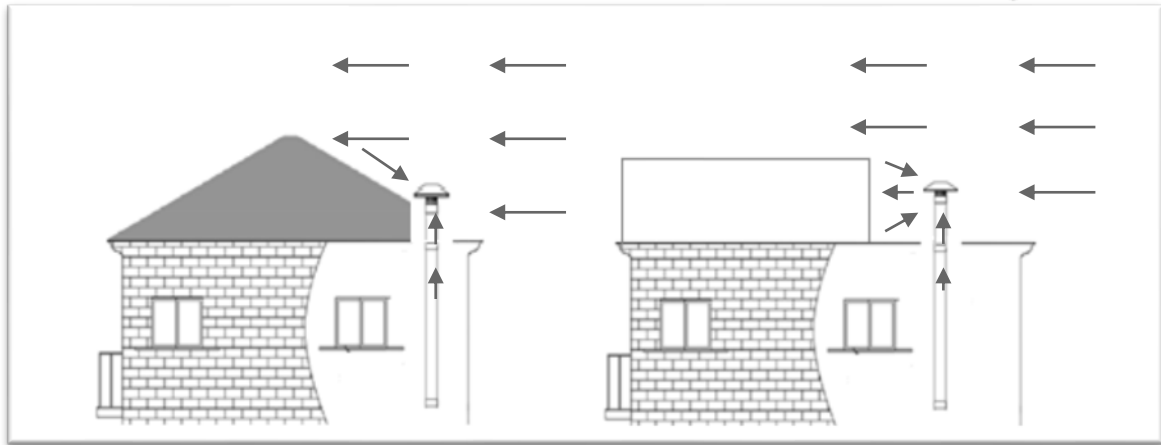
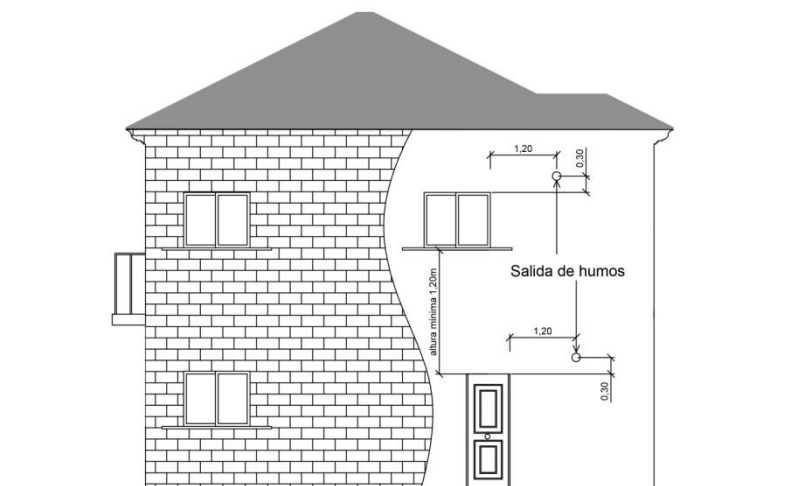

Fig. 2 Altura incorrecta terminales de chimenea con cubierta en pendiente y plana

Además tenga en cuenta lo siguiente:

- ✓ La salida de humos debe estar siempre en una posición más elevada que la entrada de aire para la combustión.
- ✓ No haga la instalación en ningún lugar cerrado o semicerrado, (es decir, cobertizos, garaje, áticos, etc) o cualquier otro lugar que se puede acumular una concentración de vapores.
- ✓ **La superficie del tubo de salida de humos puede calentarse lo suficiente como para causar quemaduras** si es tocada por niños. Pueden ser necesarios determinados sistemas de protección o dispositivos de seguridad que eviten el contacto directo. El tipo de instalación debe ser considerado antes de determinar la ubicación exacta de la instalación, especialmente en relación a las puertas, ventanas, huecos, etc.



La salida de humos debe ser conforme a la reglamentación en vigor.

El conducto debe reunir los siguientes requisitos



- ✓ Debe estar en perfecto estado
- ✓ Debe permitir un tiro suficiente. Debe ser compatible con su utilización, en caso contrario será necesario proceder al entubamiento del conducto.
- ✓ Debe de estar limpio, en caso contrario deberá efectuarse una limpieza por medio de un cepillo metálico para eliminar los depósitos de hollines y despegar los alquitranes.
- ✓ Debe estar aislado térmicamente. Un conducto en el cual las paredes internas estén frías hace imposible un tiro suficiente, provocando condensaciones.
- ✓ Deben de ser estancos al agua.
- ✓ Deben tener una sección normal y constante sobre todo su desarrollo. Un conducto demasiado ancho tiene el riesgo de tener un tiro térmico nulo.
- ✓ Un conducto únicamente puede ser conectado a un aparato.
- ✓ El sombrerete no deberá frenar el tiro. Si la chimenea tiene tendencia a revocos a causa de su situación con obstáculos vecinos, será necesario instalar un elemento que los evite de manera eficaz o bien remodelar la chimenea. Si la depresión de la chimenea excede de los 20 Pa, será necesario instalar un moderador de tiro eficaz en el conducto de unión. Este moderador deberá estar visible y accesible.
- ✓ El conducto de chimenea no se apoyará sobre el aparato.
- ✓ Debe estar alejado de todo material inflamable.
- ✓ Debe permitir una limpieza mecánica

### 3.6 Montaje de conductos de evacuación de humos

#### Instalación vertical: Salida de humos interior

- ✓ Elegir la ubicación de la estufa de pellets, (véase en el apartado 3.1: "Distancias de seguridad").
- ✓ Instalar "opcionalmente" una **plataforma resistente a altas temperaturas** (véase el apartado 3.1: "Distancias de seguridad" punto tercero).
- ✓ Coloque la estufa de pellets en la plataforma y procure que el tubo de salida de humos tenga un mínimo de 15cm a cualquier punto de la pared.
- ✓ Instale un manguito de separación (opcional).
- ✓ Instale un codo en forma de "T" de registro con boca para limpieza, en el tubo de salida de humos que sobre sale de la estufa por la parte trasera.
- ✓ Instale el conducto de evacuación de tanta longitud hasta que alcance la cubierta de la vivienda. Realice el agarre de los conductos mediante abrazaderas de alicatar.
- ✓ Asegure todas las conexiones de tubos. Sellar las conexiones de salida de humos con un sellador de silicona de alta temperatura.
- ✓ Instalar el tubo de admisión opcional del aire de combustión.
- ✓ Instale y asegúrese que el sombrerete de humos tiene una distancia mínima de un metro a la vertical de la base de la chimenea. Por seguridad, se recomienda usar **sombrerete antifiretornos** para mejorar la extracción del humo al exterior, evitando posibles revocos por corrientes de aires no controladas.



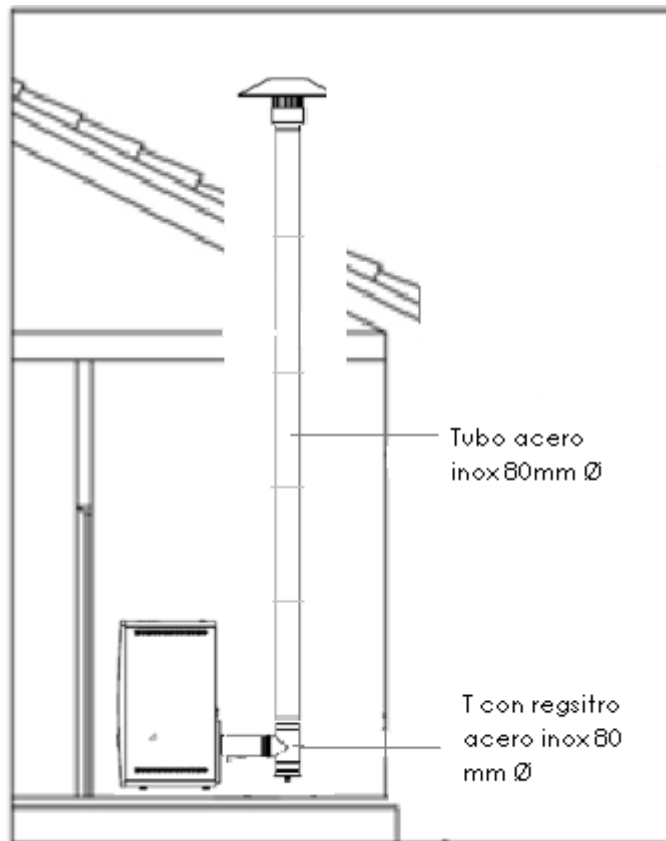

#### Instalación Vertical: Salida de Humos Exterior:

Una vez ejecutados los pasos 1 a 5 del apartado anterior:

- ✓ Localice el centro del tubo de salida de humos, en la parte posterior de la unidad. Busque la línea hasta la pared y en el centro con la misma medida que tiene la salida de humos del aparato, abra un agujero del mismo diámetro en la pared.
- ✓ Instale el dedal en la pared. Siga las instrucciones de este producto.
- ✓ Instalar desde la salida de humos del aparato hasta el dedal el tubo de salida de gases de la combustión. Recuerde, respete al menos 15cm al punto más cercano desde el tubo a cualquier objeto que pudiera haber en su recorrido.
- ✓ Asegure todas las conexiones en los tubos y juntas al menos con 3 tornillos. Sellar las conexiones de tubos y adaptadores con un sellador de silicona de alta temperatura.
- ✓ Instale una T con puerta de limpieza en el extremo del tubo de salida de humos. Asegúrese de añadir soportes al tubo 150cm para mantener una firmeza adecuada.
- ✓ Extender el tubo de salida de humos a través del tejado y asegurar que sobresale por encima del techo al menos en un metro.



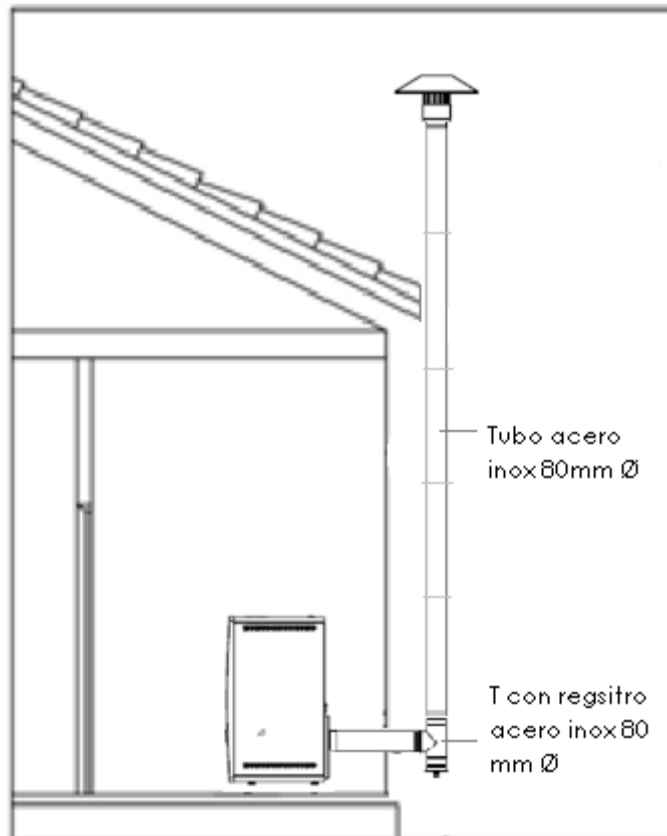

Instalación Vertical: Salida de Humos Exterior: tubo interior.

- ✓ Instale un manguito de separación (opcional).
- ✓ Instale un codo en forma de "T" de registro con boca para limpieza, en el tubo de salida de humos que sobre sale de la estufa por la parte trasera.
- ✓ Instale el conducto de evacuación con tanta longitud como para conseguir un tiro natural suficiente (mínimo recomendado 2m).
- ✓ **Instale un codo de 90° (se recomienda codo de 45°).**
- ✓ Localice el centro del codo. Busque la línea hasta la pared y en el centro con la misma medida que tiene el conducto, abra un agujero del mismo diámetro en la pared.
- ✓ **Instale un conducto horizontal (codo 90°) o diagonal (codo 45°), de longitud máxima de hasta 1m hasta salida al exterior (fachada).**



- ✓ Instale un codo en forma de "T" de registro con boca para limpieza, en el tubo de salida de humos que sobre sale a la fachada.
- ✓ Instale el conducto de evacuación de tanta longitud hasta que alcance la cubierta de la vivienda. Realice el agarre de los conductos mediante abrazaderas de alicatar.
- ✓ Asegure todas las conexiones en los tubos y juntas al menos con 3 tornillos. Sellar las conexiones de tubos y adaptadores con un sellador de silicona de alta temperatura.
- ✓ Extender el tubo de salida de humos a través del tejado y asegurar que sobresale por encima del techo al menos en un metro.

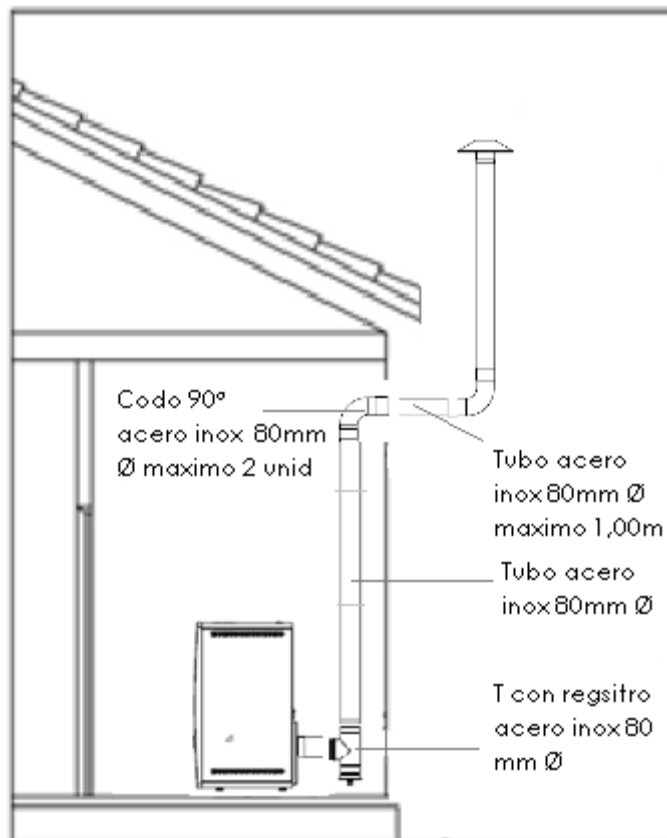

### 3.7 Calidad del Pellet:

- ! Su estufa de pellets se ha diseñado para quemar únicamente pellets de madera. No use ningún otro tipo de combustible, ya que **INVALIDARÁ LA GARANTÍA**.

El rendimiento de su estufa se ve muy afectado por el tipo y la calidad del pellet de madera utilizados, de manera que podrá afectar a la producción de calor que emita la estufa al ambiente. La norma europea **DIN PLUS-51731** relativa al pellet de biomasa, ha establecido los parámetros por los que los fabricantes de pellets de madera han de regirse para su producción. Se recomienda el uso de pellets que cumplan o superen estas normas. El combustible sucio afecta negativamente al funcionamiento y rendimiento del aparato e invalida la garantía.

El proveedor de la estufa, **GRUPO IGNICA, S.A.** (en adelante el fabricante) en este caso, no tiene control sobre la calidad de los pellets que se utilizan, por lo que no asume ninguna responsabilidad por su elección de pellets de madera. **El lugar donde se almacene el pellet debe de estar como mínimo a un metro de distancia de la estufa.**

5 puntos a tener en cuenta para encontrar un pellet de buena calidad:



- ✓ Un buen pellet es brillante, con una superficie lisa, longitud uniforme y no debe tener polvo.
- ✓ **Debe tener un color uniforme, si poseyera colores extraños, delataría la presencia de cuerpos extraños, como papel, tierra, plástico u otros materiales no derivados de la madera.**
- ✓ Su estructura debe ser compacta, sin grietas ni cortes profundos, al tocarlo, no debe desmoronarse.
- ✓ La densidad del pellet ha de ser superior a la del agua, una buena manera de comprobarlo es sumergir una porción de pellet en agua, si esta tiene la densidad adecuada se hundirá.
- ✓ También hay que tener en cuenta que si pasados unos cinco minutos de su inmersión sigue hundido y de forma compacta, significa que posee aglutinantes o colas artificiales provocando una mala combustión y un exceso de humos.

### 3.8 La combustión:

La **combustión** es una reacción química de oxidación, en la cual generalmente se desprende una gran cantidad de energía en forma de calor y luz, manifestándose visualmente gracias al fuego, u otros.

En toda combustión existe un elemento que arde (combustible) otro que produce la combustión (comburente), generalmente el oxígeno en forma de  $O_2$  gaseoso. Para que la reacción entre ambos se lleve a cabo debe existir un tercer elemento que habitualmente será una fuente de calor (resistencia eléctrica encendido).

Debe existir una cantidad proporcional y adecuada entre el combustible y el comburente para conseguir una correcta combustión. A continuación se muestran unos gráficos con los tipos de combustión:

#### Combustión incompleta:



Combustión con EXCESO DE AIRE, llama con mucho aire provocando la salida de pellet incandescente por el brasero. La llama presenta una forma en pico tipo "SOPLETE" reduciendo su tamaño de forma progresiva y de un color amarillo intenso. Generalmente la llama se apagará automáticamente sin la interacción en el panel de control y se activará una alarma de seguridad (apagado de llama) trascurrido un tiempo determinado. El quemador estará completamente vacío de pellet una vez este el aparato en "OFF". Se deberá normalizar el ajuste de aire reduciendo la cantidad aportada de este. Si esto no fuese suficiente también se optará por el ajuste en aumento de la cantidad aportada de combustible.





Combustión con DEFECTO DE AIRE, llama "blanda" (lo contrario al anterior grafico) provocando un exceso de pellet no quemado en el brasero. La llama presenta una forma y color como en la estufa de leña (una gran llama sin forma definida y color naranja/negro). Generalmente la llama tardara más tiempo en apagarse y de ello dependerá de la cantidad de combustible que contenga el brasero.



**ADVERTENCIA.** Para este caso se recomienda apagar inmediatamente el aparato mediante la interacción con el panel de control pulsando el botón "OFF".

El quemador estará completamente lleno de pellet sin quemar una vez este el aparato en "OFF". Se deberá normalizar el ajuste de aire aumentando la cantidad aportada de este. Si esto no fuese suficiente también se optara por el ajuste en disminución de la cantidad aportada de combustible.



### Combustión completa:



Combustión **CORRECTA**, llama viva con mínima cantidad de pellet en el brasero. La llama presenta una forma uniforme y un color amarillo/blanco. Combustión óptima, no necesita ajuste alguno. En la imagen se muestra una llama producida por la estufa a potencia de funcionamiento programada en el valor máximo 5.



### 3.9 Puesta en Marcha:

Le recordamos que es necesario que antes de encender por primera vez su equipo, el servicio técnico autorizado más cercano realice una puesta en marcha de su equipo. Para realizar esta puesta en marcha existen distintas formas de contacto:

- ✓ Email: [puestasenmarcha@fuoco-vivo.com](mailto:puestasenmarcha@fuoco-vivo.com)
- ✓ Teléfono GRUPO IGNICA, S.A.: 902 090 770
- ✓ Telefónica Vía SAT: contactando con servicio técnico autorizado más cercano

Recuerde que para efectuar esta puesta en marcha dispone de un plazo de 30 días desde la fecha de compra de su equipo y que estas puestas en marcha serán ordenadas en función de la fecha de recepción de la solicitud.

Al efectuar la puesta en marcha se procederá a validar la garantía de su equipo, por lo que le rogamos encarecidamente que dicha puesta en marcha se efectúe en un plazo inferior a 30 días desde la adquisición del equipo, en caso contrario cualquier defecto en su equipo no será cubierto por esta garantía.

## 4 INSTRUCCIONES DE USO:

### 4.1 Primer Encendido

Algunos olores pueden ser emitidos durante las primeras horas de la quema durante el primer encendido. Estos olores son normales y no son dañinos. Sin embargo, se recomienda una mayor ventilación en la habitación hasta la desaparición total de los mismos. La estufa alcanzará temperaturas altas durante su funcionamiento. Mantenga a los niños, la ropa y los muebles de cocina alejados de todas las superficies de la misma.

**ADVERTENCIA: El contacto directo con la estufa DURANTE LA OPERACION puede causar quemaduras de piel. Para evitar la posibilidad de entrada de humo y/o chispas a la sala siempre mantenga la cámara de combustión con las puertas cerradas cuando la estufa esté en funcionamiento.**

Por favor, conecte la estufa a la alimentación de corriente y rellene con combustible PELLET el depósito del aparato ubicado en la parte superior abriendo la tapa para ello.



#### 4.2 Panel de Control (Display)

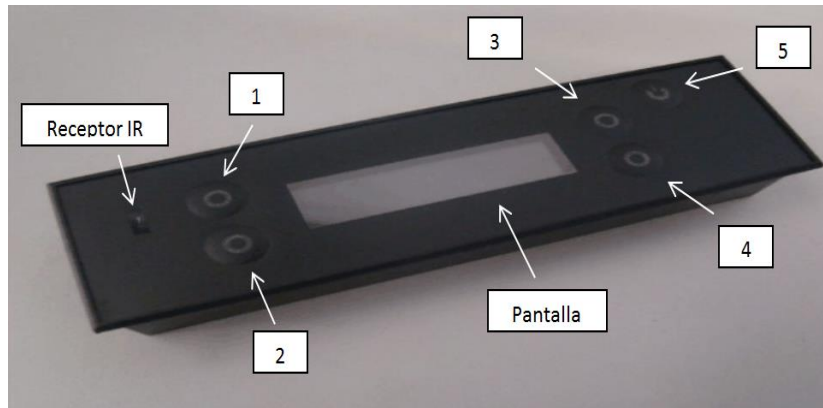

1. **Botón On/Off:** Apretando este botón durante unos segundos se acciona la función de encendido o apagado.
2. **Botón Menu/ok:** el cual confirma la acción o accede al menú que este indicado en el display.
3. **Botón Mode/esc:** el cual cancela la acción o retrocede en el menú que esté indicado en el display.
4. **Botón “- / +”:** Botones de navegación en los menús. Con el botón “-“ giramos el menú en una dirección y con el botón “+“ giramos en el sentido contrario.
5. **Pantalla o display:** Dispone de una pantalla que nos muestra la información y/o estado de la estufa.
6. **Receptor de infrarrojos** para el mando a distancia.

#### 4.3 Funcionamiento del Sistema:

Encendido y/o Apagado: Unos 12 segundos tras conectar la estufa a la corriente eléctrica, aparecerá en el display el estado “Off”. Para llegar a este estado, la estufa comprueba el sistema y en caso de estar preparado para la combustión, en el display aparecerá la palabra “off”. Pulsamos el botón “On/Off” para el encendido de la estufa durante 2 segundos para ambas acciones. En la pantalla nos indica la temperatura ambiente y la hora tal y como indica la ilustración 1:

2	2	.	0	°	C					1	0	:	2	3
										O	f	f		

Una vez terminado el proceso de encendido con éxito, en la el display aparecerá la palabra “ON”, lo cual indica que el sistema ha terminado con éxito el encendido. A continuación con la pulsación de cualquier de los botones accedemos al menú del sistema, el cual se muestra en la ilustración 2:

M	o	d	e	:	A	U	T	O			M	e	n	u
T	e	m	p	:	2	3	°	C						

La pantalla se muestra cuatro opciones:



- ✓ **Mode:** esta opción tiene dos modalidades (AUTO y MANUAL), la opción AUTO la combustión es gestionada por la propia estufa, y en la opción MANUAL, el usuario regula los niveles de potencia en función del calor que quiera emitir al ambiente. Pulsando el botón "mode" elegimos entre modo "Manual" o "AUTO", de manera que queda activado el modo que aparezca en pantalla.
- ✓ **Temp/Fire:** nos muestra la temperatura que deseamos tener en la sala y el nivel de potencia de la estufa. Sólo para la opción AUTO. Pulsando el botón "-" accedemos al menú de temperatura (pulsación 2 segundos) o con una sólo pulsación ajustamos la temperatura entre 5 y 35 °C.
- ✓ **Menu:** es el menú de opciones avanzadas.
- ✓ **Fan:** nos indica el nivel de regulación de los ventiladores. En la pantalla podrá observar FAN1 y FAN2, siendo el primero para la turbina de canalización y el segundo para el propio funcionamiento del aparato. Tiene 5 velocidades, siendo la "A" la posición automática la cual aumenta o disminuye en función de la potencia de fuego.

Pulsando el botón "on/off" volvemos a la pantalla de inicio la cual nos muestra en el display el estado de la estufa, el cual puede ser "on" o "off".

#### 4.4 Selección de Idioma

Si su equipo no viene con el castellano como idioma predefinido puede seleccionarlo pulsando la tecla "Menu" hasta que aparezca el mensaje "Programación".

e	s	c										S	e	t
-		P	r	o	g	r	a	m	a	c	i	o	n	+

Una vez haya llegado a este nivel pulse la tecla "Menu" (Set) y verá que aparece en el display el mensaje siguiente:

e	s	c			E	n						S	e	t
-				L	a	n	g	u	a	g	e			+

Pulsando la tecla "Menu" (Set) y a continuación la tecla "+" podrá desplazarse por los distintos idiomas hasta seleccionar el castellano, quedando el siguiente mensaje en su display:

e	s	c			E	s						S	e	t
-				I	d	i	o	m	a					+

#### 4.5 Funcionamiento en Modo Automático:

Temp: Pulsamos el botón "-" durante dos segundos, accedemos al menú de ajuste de temperatura. En este menú, podemos subir o bajar la temperatura desde 5°C hasta los 35°C, pulsando el botones de "+/-" según se desee.

**Nota: la estufa dispone de una salida para conectar un termostato exterior, para el control de la temperatura en modo automático.**



e	s	c				2	3	e	C					O	k
-			T	e	m	p	e	r	a	t	u	r	a		+

Fire: Pulsamos el botón "+" durante dos segundos, accedemos al menú de potencia. Con los botones "+/-" podemos subir o bajar niveles de intensidad desde el nivel 1 al nivel 5, tal y como se desee.

e	s	c					4							O	k
-						F	i	r	e						+

#### 4.6 Funcionamiento en Modo ECO

Al activar este sistema, la estufa economiza la caída del pellet al quemador, incluso llegando cesar la alimentación siempre y cuando no implique un descenso notable en la temperatura del ambiente. Nota: No se alarme. Este sistema puede apagar y activar la estufa de manera automática para mantener la temperatura.

Al activar este sistema, automáticamente reemplaza el modo automático. El valor de temperatura ambiente deseado se puede ajustar, tal y como se ha descrito en el apartado anterior.

Para activar este sistema acceda al menú programación y una vez dentro de este menú avance mediante la tecla "+" hasta que vea el siguiente mensaje.

e	s	c				O	f	f					S	e	t
-						E	c	o							+

Pulsando la tecla "Menu" verá que el mensaje "Off" comienza a parpadear. Tras esto pulse la tecla "+" hasta que observe que el estado cambia a "On". Una vez aparezca en estado "On" pulse "Menu" (Ok) y ya habrá configurado su equipo para que funcione en modo ECO.

#### 4.7 Funcionamiento en Modo Manual

Para poner en modo Manual debemos presionar el botón "mode", una pulsación de manera que aparece la siguiente imagen en el display:

M	o	d	e	:	M	A	N	U					M	e	n	u
F	i	r	e	:	4											

Nota: volviendo a hacer una pulsación en "mode", accedemos de nuevo al modo automático.

Podemos subir o bajar niveles de intensidad desde el nivel 1 al nivel 5, pulsando el botón "-/+" bajamos niveles (1 nivel por pulsación) y con el botón "+" subimos niveles (1 nivel por pulsación).



#### 4.8 Funciones Avanzadas (Menu)

Para acceder a este menú, haciendo una pulsación en el botón "menú". Nos desplazamos con el botón "+" o "-" entre las diferentes funciones y entramos o salimos con el botón "menú" y "mode" respectivamente.

En este menú nos encontramos las siguientes funciones recogidas a la tabla que describimos a continuación:

#### 4.9 Función fecha/hora, Día, Mes y Año:

Para acceder a este menú, haciendo una pulsación en el botón "menú". Accedemos al mismo o salimos con el botón "menú" y "mode" respectivamente.

Accediendo al primer submenú nos encontramos con el mensaje hora (0-24h)

e	s	c				0					S	e	t
<					H	o	r	a					>

Pulsando la tecla "Menu" (Set) y a continuación las teclas "-" ó "+" podemos seleccionar la hora elegida. Una vez seleccionada pulsamos la tecla "Ok" y la hora seleccionada dejará de parpadear.

Pulsando la tecla "+" vemos que aparece en pantalla el mensaje siguiente:

e	s	c			1	5					S	e	t
<					M	i	n	u	t	o	s		>

Operando de igual forma que en el menú "Hora" seleccionamos los minutos que deseemos (0-60min).

Repitiendo la misma operación que en los dos casos anteriores podremos seleccionar los parámetros Día, Mes y Año.

#### 4.10 Crono o programación semanal:

e	s	c									S	e	t
<					C	r	o	n	o				>

Esta opción nos permite disponer de distintos programas combinables entre sí. En el mismo encontramos seis programas (Prog.1 a Prog.6) que nos permiten programar distintas configuraciones de encendido y apagado. En cada programa podremos encender la hora de encendido y apagado de nuestro equipo así como los días que queremos que se repita la operación. A continuación se expone un ejemplo práctico:

Queremos programar nuestro equipo para que de lunes a viernes se encienda de manera automática de a las 18:00h y se apague también de forma automática (Asegúrese de que su equipo está programado en modo "AUTO"):



1. Pulse la tecla "Menu" dos veces hasta que aparezca en pantalla el menú <Fecha y Hora>

e	s	c								S	e	t		
<		F	e	c	h	a		y		H	o	r	a	>

2. Pulse la tecla "+" una vez hasta que aparezca en pantalla el menú <Crono>

e	s	c								S	e	t
<				C	r	o	n	o				>

3. Pulse la tecla "Menu" (Set) para acceder al menú <Crono>
4. Pulse la tecla "Menu" cuando aparezca el diálogo <Habilitación> y seguidamente pulse la tecla "+". Observará que el estado cambia a "ON". Pulse la tecla "Menu" para confirmar este estado.

e	s	c			O	f	f			S	e	t		
<		H	a	b	i	l	i	t	a	c	i	o	n	>

e	s	c			O	n				S	e	t		
<		H	a	b	i	l	i	t	a	c	i	o	n	>

5. Pulse la tecla "+" tres veces hasta que aparezca en pantalla el diálogo <Prog. 1>. Entonces pulse la tecla "Menu" (Set) para acceder a la programación 1

e	s	c								S	e	t
<				P	r	o	g	.	1			>

6. Pulse la tecla "+" hasta visualizar el diálogo <P1 Hora Enc.>. Entonces pulse la tecla "Menu" (Set) y a continuación pulse la tecla "+" para introducir la hora a la que desea que su equipo se encienda. Mediante el uso de las teclas "+" y "-" podrá seleccionarla, en este caso seleccionamos las 18:00h. Una vez seleccionada la hora presionamos la tecla "Menu" para confirmar la hora.

e	s	c			1	8	:	3	0		S	e	t	
<	P	1		H	o	r	a			E	n	c	.	>

7. A continuación pulsamos la tecla "+" hasta que visualicemos en pantalla el mensaje <P1 Hora Stop> y repitiendo la operativa del menú <P1 Hora Enc.> seleccionamos la hora de apagado, en nuestro caso las 22:00h

e	s	c			2	2	:	0	0		S	e	t		
<	P	1		H	o	r	a				S	t	o	p	>

8. Pulsando nuevamente la tecla "+" veremos el diálogo <P1 Temp. Aire>. Pulsando la tecla "Menu" (Set) tenemos acceso a la selección de temperatura del aire que queremos poseer en la estancia. Usando las teclas "+" y "-" seleccionamos la temperatura deseada. Una vez alcanzada pulsamos la tecla "Menu" (OK) para confirmar.

e	s	c			2	5	°	C			S	e	t	
<	P	1		T	e	m	p	.		A	i	r	e	>

9. Pulsando dos veces la tecla "+" vemos que aparece en pantalla el diálogo <P1 Fire>. Este diálogo nos da acceso a la potencia deseada en el equipo. Accedemos a este menú pulsando nuevamente la tecla "Menu" (Set) y elegimos el grado de potencia que deseamos (rango variable de 1 a 5 niveles). Una vez seleccionada la potencia deseada pulsamos la tecla "Menu" (OK) para confirmar dicha potencia.

e	s	c					4				S	e	t
<	P	1		F	i	r	e						>

10. Pulsando nuevamente la tecla "+" observamos que aparece el mensaje <P1 Día>.

e	s	c									S	e	t
<	P	1		D	i	a							>

11. Una vez aparezca este mensaje pulsamos la tecla "Menu" (Set) y observamos que aparece el mensaje <P1 Lu>. Este mensaje hace referencia a la activación horaria el día lunes de los horarios de encendido seleccionados en los paso 5 y 6.

e	s	c			O	f	f				S	e	t
<				P	1	L	u						>

12. Pulsando la tecla "Menu" (Set) vemos que el mensaje "OFF" empieza a parpadear y pulsando la tecla "+" observamos que cambia a ON. Si desea que su equipo se encienda todos los lunes a las 18:00h y se apague a las 22:00h seleccione ON.

e	s	c				O	n					S	e	t
<					P	1		L	u					>

13. Pulsando la tecla "ESC" volvemos al menú <P1 LU>. Usando la tecla "+" vemos que podemos repetir la operación del punto 11 para cada día de la semana.
14. Una vez seleccionados todos los días, presionamos la tecla "ESC" hasta que volvamos al submenú <P1 Día>.
15. Presionando la tecla "+" nos aparece en pantalla el diálogo <P1 Habilita>. Presionando la tecla "Menu" (Set) el diálogo "OFF" empieza a parpadear y tal y como hemos venido haciendo con la tecla "+" elegimos la configuración "ON".

e	s	c				O	f	f				S	e	t
<	P	1			H	a	b	i	l	i	t	a		>

e	s	c				O	n					S	e	t
<	P	1			H	a	b	i	l	i	t	a		>

16. Tras estos pasos nuestra estufa estará configurada para encenderse de manera automática a las 18:00h y apagarse de igual forma a las 22:00h todos los días que hayamos seleccionado.
17. Para volver a la pantalla inicial pulsamos la tecla "ESC" hasta que aparezca en pantalla la imagen modo: AUTO

M	o	d	o	:	A	u	t	o				M	e	n	u
T	e	m	p	:	2	2	°	C							>

En caso de querer realizar más operaciones de encendido o apagado basta con realizar la misma operación en los distintos programas (Prog.1 a Prog. 6), pudiendo de esta forma discriminar el encendido y apagado entre días laborables o fines de semana.

FUNCIÓN	VALOR
Habilitación	On/Off
Carga Perfil	1-10
Reiniciado	Memoria-Puesta a 0
Prog. 1	Programados
Prog. 2	Programados
Prog. 3	Programados
Prog. 4	Programados
Prog. 5	Programados
Prog. 6	Programados



Para acceder o salir de los menús pulsamos el botón “menú” o “mode” respectivamente. En la opción “Habilitación” activamos o desactivamos el modo programación. Mediante la opción “Carga Perfil” podemos seleccionar algún perfil previamente definido en el menú crono. En la opción “Reiniciado” volvemos a los parámetros configurados por defecto de fábrica, borrando toda la información que el usuario haya podido almacenar en sus programas. En cada “programa” (dispone de 6 programaciones), el usuario puede ajustar temperatura, potencia, días y horas de funcionamiento.

**4.11 Info Usuario:**

En este submenú podrá visualizar diferentes parámetros e informaciones de su estufa.

Código Tarjeta→ En este apartado podrá consultar el código de referencia de la tarjeta electrónica que equipa su estufa

e	s	c			4	9	0	4	0	4					
<	C	o	d	i	g	o		T	a	r	j	e	t	a	>

Código Seguridad→ En este apartado podrá consultar el código de seguridad de su estufa

e	s	c			5	2	0	4	2	2					
<	C	o	d	i	g	o		S	e	g	u	r	i	d	>

Código Display→ En este apartado podrá consultar el código de referencia del display con el que viene equipada su estufa.

e	s	c			5	0	0	3	0	9					
<	C	o	d	i	g	o		D	i	s	p	l	a	y	>

Horas Funcionamiento→ En este apartado podrá consultar el número de horas que ha estado su equipo en funcionamiento desde que fue adquirido.

e	s	c			0										
<	H	r	s		F	u	n	c	i	o	n	a	m	i	>

Horas Servicio→ En este apartado podrá consultar el número de horas transcurridas desde que su equipo fue inspeccionado por última vez por el servicio técnico.

e	s	c			0									
<	H	r	s		S	e	r	v	i	c	i	o		>

Teléfono Servicio→ En este apartado podrá consultar el número de teléfono al que acudir en caso de presentarse cualquier incidencia con su equipo.

e	s	c		9	0	2	0	9	0	7	7	0			
<	T	I	f		S	e	r	v	i	c	i	o			>

Extractor Humo→ En este apartado puede observar las revoluciones por minuto a las que gira el extractor de humos de su equipo. Este parámetro viene programado de fábrica, por lo que no se puede modificar salvo que esta acción sea llevada a cabo por un servicio técnico autorizado.

e	s	c		2	1	5	0		r	p	m				
<	E	x	t	r	a	c	t	o	r		H	u	m	o	>

Flujo de Aire→ En este apartado podrá visualizar el caudal de aire caliente que está generando su equipo. Este parámetro viene programado de fábrica, por lo que no se puede modificar salvo que esta acción sea llevada a cabo por un servicio técnico autorizado.

e	s	c		4	0		l	p	m						
<	F	l	u	j	o		A	i	r	e					>

Temperatura Humos→ En este apartado podrá visualizar la temperatura de los humos procedentes de la combustión. Este parámetro viene programado de fábrica, por lo que no se puede modificar salvo que esta acción sea llevada a cabo por un servicio técnico autorizado.

e	s	c		1	5	3	.	5	°	C					
<	T	e	m	p	e	r	a	t	u	r	a		H	u	>

Tiempo Alimentación→ En este apartado podrá visualizar la frecuencia de alimentación de combustible de su equipo.

e	s	c		0	.	7	5	s							
<	T	i	e	m	p	o		A	l	i	m	e	n	t	>

**ADVERTENCIA:** Los valores reflejados son orientativos y no tienen porqué coincidir con los de su equipo.

#### 4.12 Menu avanzado - settings:

En esta función podemos cambiar el idioma, activar el modo Eco, activar la opción de intensidad de luz en el panel (Backlight), elegir los grados Celsius o Fahrenheit que se muestran en el display, modificar según la calidad del pellet, cebar el sinfín en caso de estar vacío (algunos modelos se entregan con el sinfín sin carga de pellet), activa la función de limpieza, arranque bomba (para el modelo Hydro) y un menú técnico (reservado para personal autorizado), tal y como se muestra a continuación:

FUNCIÓN	VALOR
Idiomas	Es-De-Pt-Nl-Gr-It-En
Eco	On-Off
Iluminación	On-1200s
Tonos	On-Off
°C/°F	Auto-°C-°F
Receta Pellet	Activación de Potencia
	Activación Transitorias
Carga Pellet	Habilitado
Limpieza	Habilitado-Off

1. Idiomas: En este submenú podrá seleccionar el idioma que desea para su equipo.
2. ECO: Usando este modo podrá disminuir el consumo de su equipo.
3. Iluminación: Este sistema permite seleccionar el tiempo durante el cual queremos que el display permanezca encendido desde la última vez que se haya utilizado
4. Tonos: Este sistema activa o desactiva la señal acústica que se produce cada vez que pulsa una tecla.
5. °C/°F: Esta opción permite seleccionar en que escala queremos ver la temperatura
6. Receta de Pellet: Este menú le permite modular la cantidad de pellet al brasero.
7. Carga de Pellet: Este menú sirve para rellenar el tornillo sinfín tras haberse quedado su equipo sin combustible.
8. Limpieza: Este modo activa el extractor para facilitar la limpieza de la cámara de combustión cuando se está soplando la misma, evitando de esta forma la salida de ceniza de la cámara.

#### 4.13 Alertas por Mal Funcionamiento

Cuando la estufa detecta alguna anomalía automáticamente crea una alerta en la pantalla y nos muestra el error que ha detectado.

i	n	f	o		A	L	A	R	M		A	0	1	
I	g	n	i	t	i	o	n		F	a	i	l	e	d

Cuando aparezca un mensaje de alarma, probaremos pulsando la tecla "on/off" durante tres segundos, la estufa comprobará el error

					A	L	A	R	M		A	0	1	
	C	o	n	t	r	o	l	l	i	n	g	.	.	.

Si una vez efectuada dicha operación la alarma persiste, aparecerá en pantalla el siguiente mensaje:

					A	L	A	R	M		A	0	1	
C	a	l	l		A	s	s	i	s	t	a	n	c	e

En cualquier caso, si el problema persiste contacte con el fabricante o bien con el servicio técnico autorizado más cercano a usted.



Si al pulsar el botón "on/off" se devuelve al estado "on" o "off", la estufa puede seguir con su funcionamiento habitual.

#### 4.14 Tabla de Códigos de Error

CODIGO	TIPO DE ALARMA	INFORMACIÓN-SOLUCIÓN
A01	Fallo de encendido	Limpiar el cuenco de pellet
A02	Apagado de Llama	Llenar el deposito de pellet
A03	Temperatura elevada en la tolva	Ver el manual
A04	Temperatura de humos elevada	Ver el manual
A05	Alarma por presión de humos	Quitar una posible obstrucción
A06	Alarma de aire de combustión	Comprobar la limpieza del cuenco de pellet, no obstrucción de salida de humo ni entrada de aire comburente
A07	Puerta abierta	Ver si la puerta está cerrada correctamente
A08	Error del extractor de humos	Llamar asistencia técnica
A09	Error del sensor de humos	Llamar asistencia técnica
A10	Error del encendedor de pellet	Llamar asistencia técnica
A11	Error del alimentador de pellet	Llamar asistencia técnica
A13	Error de la placa base	Llamar asistencia técnica
A15	Alarma por nivel de pellet	Ver el nivel de pellet

#### 4.15 Mando a Distancia (Control Remoto)

La placa recibe la señal del mando a distancia a través de señal tipo IR que se encuentra en el display superior cerca de la tapa del depósito de pellet.



Se podrá utilizar cuando la estufa está encendida.

Con el mando podremos manejar las siguientes funciones:

**FAN:** solo nos dejara manejar el ventilador que tengamos seleccionado.

**⚠ [Nota: según modelo, el control estará desactivado].**

**FIRE:** nos dejara cambiar la intensidad de la estufa, cuando la maquina este en Auto al utilizar el mando para cambiar la intensidad cambiara automáticamente a modo Manual.

**⚠ [Nota: Si se encuentra en modo ECO no se podrá usar].**

**ON/OFF:** para accionar o apagar la estufa.



## 5 MANTENIMIENTO Y LIMPEZA:

### ES FUNDAMENTAL LA LIMPEZA PARA EL CORRECTO FUNCIONAMIENTO DE LA ESTUFA.

Durante el periodo de la garantía, es de **obligado cumplimiento** por parte del usuario, seguir estrictamente el protocolo de mantenimiento, el cual le será indicado en el panel de control (pantalla o display) de su equipo cuando sea necesario. Sin un seguimiento adecuado de dicho protocolo, los residuos ocasionados durante la combustión acabarán impidiendo el correcto funcionamiento, para el cual ha sido diseñado el producto.

Todos los productos de Grupo Ignica, S.A., incluyen un **contador de horas de servicio**, el cual será reflejado en la pantalla o display del equipo, una vez llegue la necesidad de realizar mantenimiento o limpieza periódica mediante una **señal sonora, o un aviso luminoso** en la propia pantalla.

Las horas de funcionamiento recomendables entre dos limpiezas, están prefijadas en su equipo en función de cómo está construido, así como en condiciones óptimas de salida de humos (tiro de chimenea), y calidad del combustible (pellet). Al finalizar el contador de horas, deberá realizar la limpieza y volver a empezar, así una y tantas veces como desee. Solamente el Servicio Técnico Autorizado (SAT) por fábrica, podrá realizar los mantenimientos necesarios durante el periodo de la garantía.

**El uso o almacenaje no adecuado del pellet que haga perder las condiciones óptimas para la combustión, o una deficiente instalación, podrán reducir las horas de funcionamiento útiles entre limpiezas.** Recuerde seguir las instrucciones de este manual, así como las recomendaciones de su distribuidor para preservar adecuadamente el combustible y su equipo.

#### 5.1 Consulta de las horas de funcionamiento:

Cómo consultar las horas de servicio de los productos de Grupo Ignica S.A., dependerá del panel de control o pantalla que disponga su equipo de entre los siguientes:



1. Presione el botón 3.
2. Vuelva a presionar el botón 3 para entrar en el MENÚ.
3. Pulse el botón 4 hasta que llegue al menú INFO.
4. Pulse el botón 3 para entrar en el menú INFO.
5. Pulse el botón 4 hasta que aparezca en la pantalla **horas de**



1. Mantenga pulsado el botón 3 hasta que vea **THU**.
2. Presione el botón 2 hasta que vea **Ser**.
3. Presione el botón 1 de ENCENDIDO y aparecerán las horas de servicio.

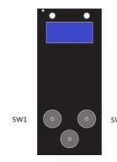

1. Pulse el botón **SW2**.
2. Aparecerá en la pantalla **THU**.
2. Presione el botón **SW3** hasta que vea **Ser**.
3. Espere a que aparezcan las **horas de servicio**.

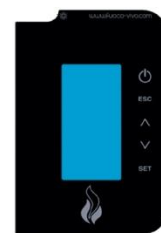

1. Pulse el botón superior izquierdo para encender el control remoto.
2. Pulse SET y a continuación ABAJO hasta llegar a MONITOR
3. Pulse SET y a continuación ABAJO hasta que vea las **Horas de Trabajo**



**servicio.**



**AVISO IMPORTANTE:** La falta de mantenimiento puede provocar disfunciones en la combustión del equipo, además de la interrupción del periodo de garantía legal de dos años. La realización de dicho mantenimiento por un técnico no autorizado, no está contemplada en la garantía del producto.

## 5.2 Mantenimiento Diario:



**PRECAUCIÓN:** El mantenimiento periódico sólo debe hacerse mientras la estufa esté apagada y fría.

El mantenimiento diario abarca los elementos que se muestran en la imagen siguiente:

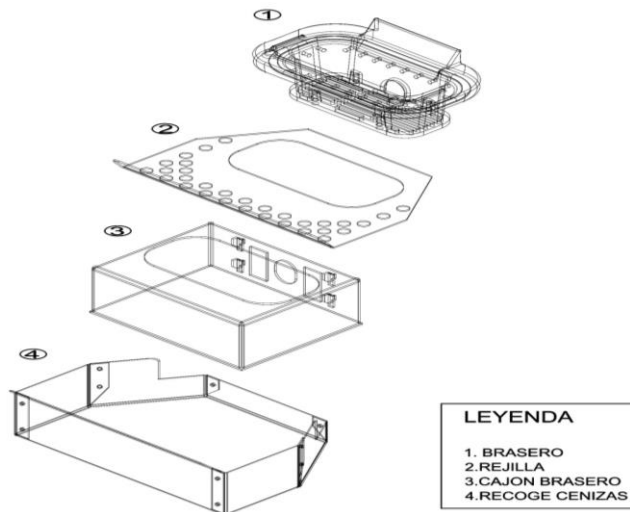

1. Retire el brasero y elimine los restos no quemados que hayan podido quedar depositados sobre él.
2. Retire la rejilla y al igual que con el brasero proceda a eliminar los restos de pellet no quemados.
3. Tras un periodo de tiempo superior a 60 minutos transcurridos desde que apagó su equipo, retire el cenicero y vierta el contenido en un recipiente las cenizas contenidas en su interior. Esta operación puede no ser necesaria realizarla a diario, aunque esta periodicidad dependerá siempre del uso que haga de su equipo.
4. Al enfriarse la estufa debe limpiar el cristal todos los días con un paño o toalla de papel para evitar acumulación de residuos difíciles de eliminar. Esta limpieza podrá ser realizada con productos específicos para la limpieza de vidrio siempre y cuando la estufa se encuentre fría. Esta limpieza vendrá condicionada por la calidad del combustible que utilice (a peor calidad mayor frecuencia de limpieza)
5. Compruebe el cajón cenicero y la placa del quemador para determinar que los agujeros no se encuentren atorados.



6. Si su equipo posee intercambiador de calor con raspador (imagen siguiente) el proceso de limpieza incluirá accionar la palanca del raspador para quitar cualquier posible atasco en el intercambiador de calor.

Procure mantener el conjunto de la imagen superior limpio y sin virutas o restos no quemados. La presencia de estos elementos reducirá de manera considerable el rendimiento de su equipo.

A continuación se enuncian una serie de recomendaciones que pueden incidir en un mejor funcionamiento de su equipo, el cual aumentará el rendimiento del mismo y reducirá el consumo de combustible.

- ✓ Abra la puerta del fogón lentamente para evitar la penetración de ceniza o de olores en la habitación.
- ✓ Limpie según sea necesario hasta que el interior quede sin restos.
- ✓ Utilice un raspador para mover el pellet a un lado de la rejilla, dejando las cenizas en el parte inferior del mismo.
- ✓ Rasque las cenizas y suciedad a lo largo del cajón cenicero.
- ✓ Rasque las pastillas de quema en la parte inferior de la parrilla.
- ✓ Cierre la puerta.
- ✓ Eliminar la acumulación de cenizas en el fondo del cajón diariamente, o tan frecuentemente como sea necesario. Para la limpieza de las cenizas de debajo del quemador hay que extraer la rejilla donde arde el pellet.



**ADVERTENCIA:** Una vez limpiada la rejilla debe ser empujado hasta el fondo antes de iniciar de nuevo su funcionamiento. El no mantener limpia esta área podría resultar en un peligro para la seguridad.



**NOTA:** No use una aspiradora para este fin. Las virutas depositadas en el cenicero aún pueden estar calientes, pudiendo causar un incendio en el aparato aspirador.



**ADVERTENCIA:** No haga funcionar la estufa sin cerrar la puerta. No haga funcionar la estufa con un vidrio roto o agrietado. Reemplace sólo por un cristal cerámico resistente suministrado por el fabricante.

### 5.3 Mantenimiento Periódico:



**PRECAUCIÓN:** El mantenimiento periódico sólo debe hacerse mientras la estufa esté apagada y fría.

Vaciar el cenicero cuando aparece completo. La frecuencia de limpieza del cenicero dependerá de la calidad y la cantidad de pellet que se utilice. Compruebe cuidadosamente para asegurarse que el cenicero y que la puerta esté bien cerrada después de cada apertura. Raspe las cenizas del cenicero. Use una aspiradora (con la estufa completamente fría) para limpiar a fondo estas áreas.

El no limpiar la ceniza puede causar que el quemador se tapone con cenizas volátiles y esto podría resultar en un peligro para la seguridad. Limpie los agujeros de la rejilla del quemador por lo menos una vez por semana. Retire la rejilla y utilice un objeto de metal pequeño para poder limpiar los orificios taponados.

Retirar la rejilla/quemador donde arde el pellet y limpiar las cenizas que se acumulan en una base. La frecuencia de limpieza depende de la cantidad de combustible que se quema y la calidad de los pellets. Se recomienda la utilización de combustible con bajo contenido de ceniza.

La limpieza periódica del sistema de escape es obligatoria. Pellets de baja calidad e instalaciones pobres requieren limpiezas más frecuentes del conducto de chimenea. Los productos de la combustión también contienen pequeñas partículas de cenizas volátiles. Las cenizas volátiles se pueden acumular en el conducto de salida de humos y restringir el flujo de



los gases de combustión. Decidir la frecuencia de la limpieza, comprobando la cantidad de ceniza que se acumula en los codos o "T" de sistema de escape. Revise el sistema de salida de humos al menos una vez cada dos meses durante la temporada de calefacción. Inspeccione periódicamente el estado de la junta del cordón cerámico alrededor de la puerta. Reemplácelo si es necesario.



#### 5.4 Mantenimiento Anual

Mantenimiento anual está diseñado para asegurar un funcionamiento seguro, prolongar la vida de la estufa y ayudar a conservar su atractivo estético así como sus prestaciones.

1. Apagado estacional: Después de la última combustión, enfriar la estufa. Quite todos los pellets de la tolva y la barrena. Limpiar a fondo la rejilla donde arde el pellet, el soporte de la rejilla, cenicero y cenizas atrapadas detrás del cenicero.
2. **Desconecte la estufa.** Abra los paneles laterales de la estufa. Limpie cuidadosamente el serrín y el polvo de los tubos de aire comburente y aire de combustión.

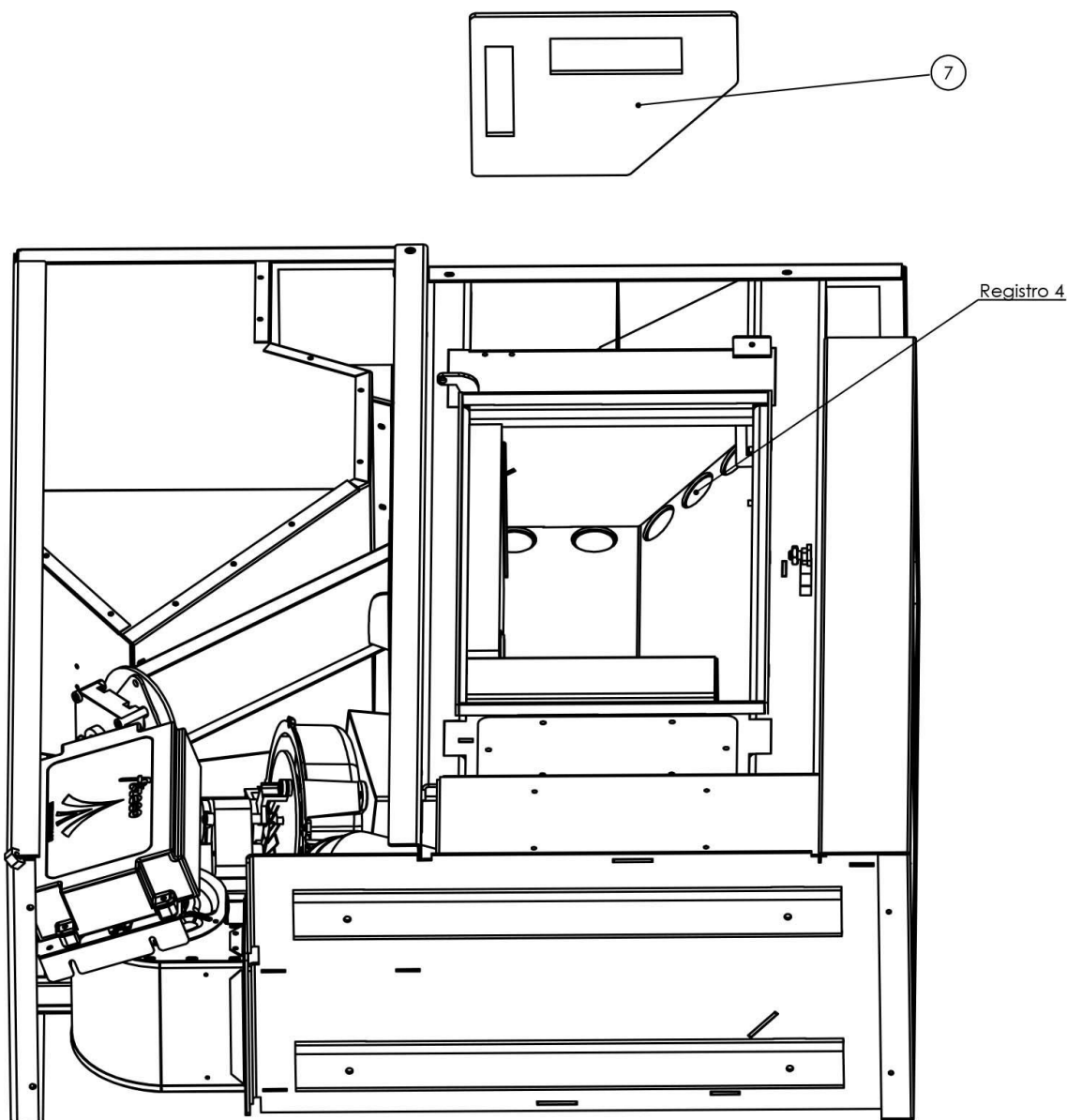

Para la limpieza del paso de humos, retire el deflector manualmente (figura n°7) y a continuación tendrá acceso a los 5 tubos de pasos de humos, los cuales ha de rascar para desprender la ceniza adherida a los mismos por el paso del humo.



Una vez raspados encontrará una tapa nº3 del registro 1 debajo de la puerta, la cual está sujeta mediante 4 tornillos, la cual tiene una manta cerámica que puede reemplazarse en cada operación para mejorar el sellado del registro.

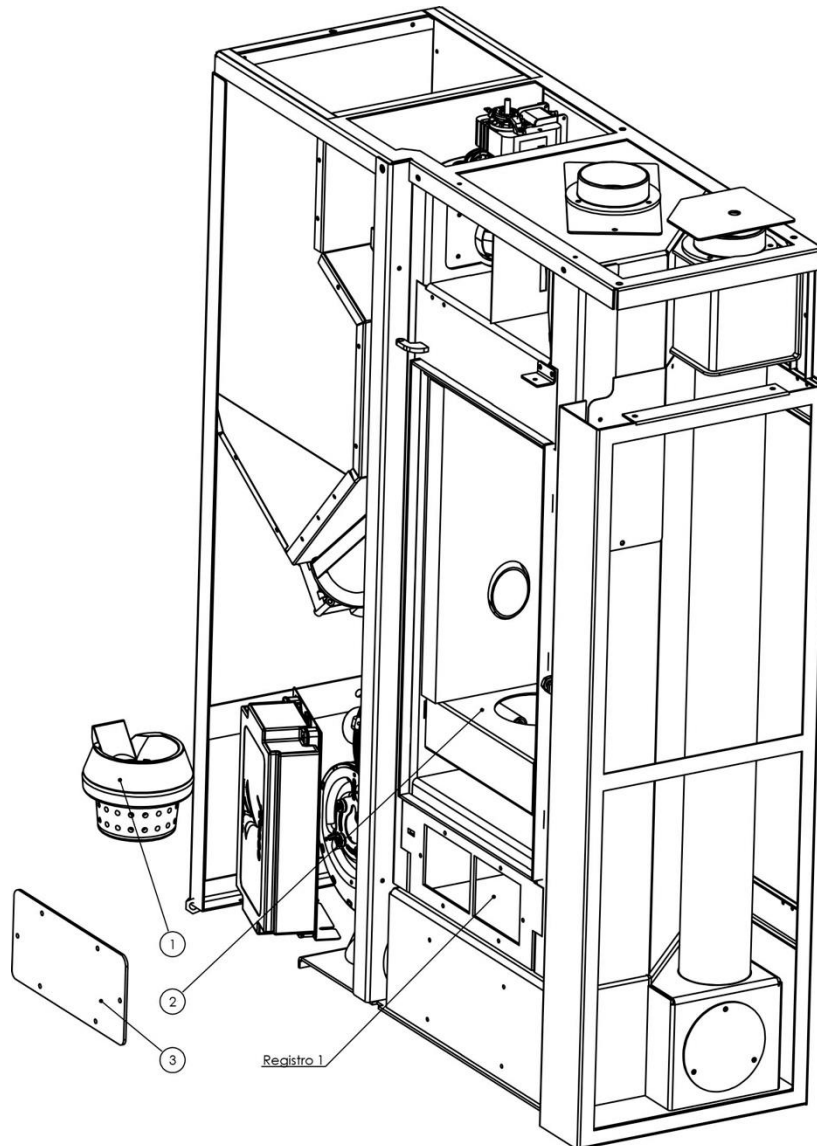

3. Cuidadosamente limpie alrededor de los ventiladores. Si los cables eléctricos se desconectan llame a su distribuidor para su reparación.
  
4. El motor / ventilador de detrás de la caja de combustión y bajo la tolva deben ser aspiradas anualmente.



5. El sistema de escape debe ser limpiado completamente al menos una vez al año. Llame a su distribuidor o al servicio técnico más cercano para este servicio.

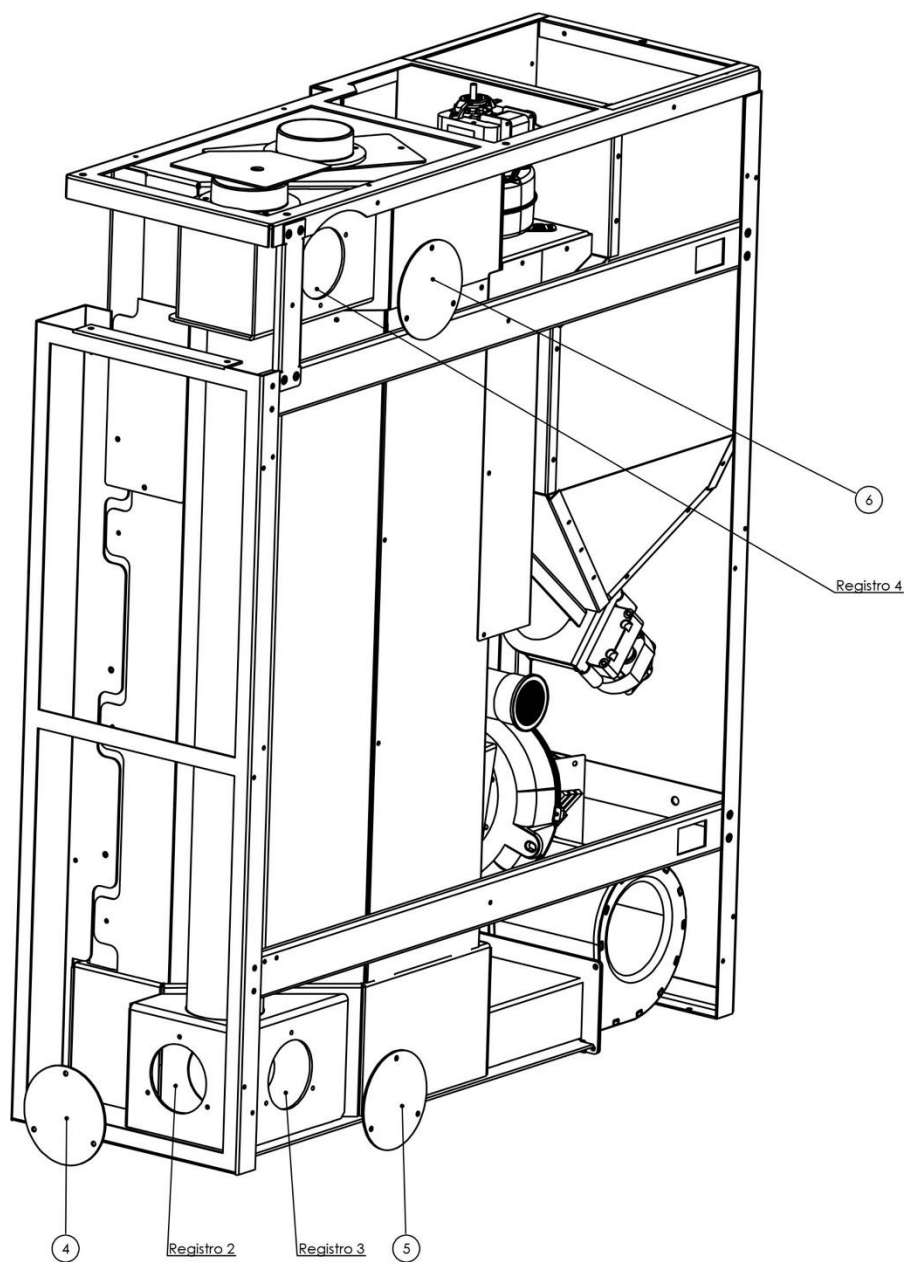

El sistema de humos tiene tres salidas de humos, registro 2, 3 y 4, con las correspondientes tapas de registro 2, 3 y 6 respectivamente. Desatornille todas las tapas para mayor acceso a las cámaras de humos con la finalidad de aspirar todos los residuos acumulados mediante el uso del aparato. Elimine las tapas con cuidado de no deteriorar la manta cerámica de sellado, la cual puede ser reemplazada en cada operación de limpieza.

Se recomienda que el mantenimiento anual realizado al final de la temporada invernal sea llevado a cabo por servicio técnico autorizado. Este mantenimiento puede ser realizado en profundidad en nuestra fábrica. En el mismo se incluye la recogida y entrega del equipo así como un plan de mantenimiento exhaustivo. Para consultar las condiciones contacte con nosotros en [puestasemarcha@fuoco-vivo.com](mailto:puestasemarcha@fuoco-vivo.com)



### 5.5 Bloc de mantenimiento:

Rellene este block para hacer un seguimiento periodo prolongado en el tiempo, lo cual hará ampliar la vida útil de su producto.

<b>1º Año de mantenimiento</b>	Firma y sello SAT
<b>Fecha:</b>	
<b>Horas funcionamiento:</b> <b>Observaciones:</b>	
<b>2º Año de mantenimiento</b>	Firma y sello SAT
<b>Fecha:</b>	
<b>Horas funcionamiento:</b> <b>Observaciones:</b>	
<b>3º Año de mantenimiento</b>	Firma y sello SAT
<b>Fecha:</b>	
<b>Horas funcionamiento:</b> <b>Observaciones:</b>	
<b>4º Año de mantenimiento</b>	Firma y sello SAT
<b>Fecha:</b>	
<b>Horas funcionamiento:</b> <b>Observaciones:</b>	
<b>5º Año de mantenimiento</b>	Firma y sello SAT
<b>Fecha:</b>	
<b>Horas funcionamiento:</b> <b>Observaciones:</b>	
<b>6º Año de mantenimiento</b>	Firma y sello SAT
<b>Fecha:</b>	
<b>Horas funcionamiento:</b> <b>Observaciones:</b>	
<b>7º Año de mantenimiento</b>	Firma y sello SAT
<b>Fecha:</b>	
<b>Horas funcionamiento:</b> <b>Observaciones:</b>	





## 6 INFORMACIÓN GENERAL

### 6.1 Comparativo de consumos

TIPO DE EQUIPO	SUPERFICIE	COSTE COMBUSTIBLE( €/kwh)	RENDIMIENTO	ENERGIA A PRODUCIR	COSTE SIN IVA	COSTE CON IVA
RADIADORES ELECTRICOS	66	0,17	97%	10567	1.774 €	2.147 €
CALDERA GAS NATURAL	66	0,05	92%	11080	542 €	656 €
CALDERA GAS OIL	66	0,11	90%	11285	1.211 €	1.465 €
CALDERA PROPANO	66	0,07	90%	11285	736 €	891 €
CALDERA PELLETS	66	0,03	87%	11593	393 €	476 €

\*Consumo Supuesto para 1.950h de funcionamiento anual

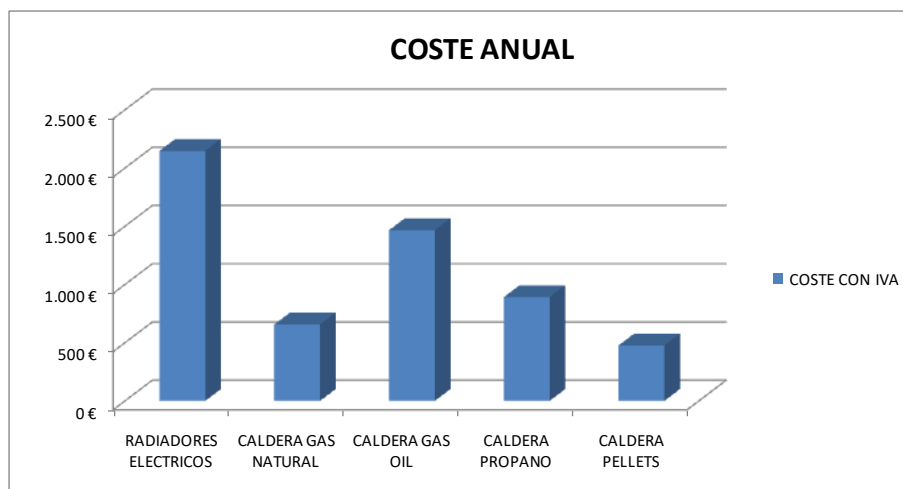

6.2 Secciones

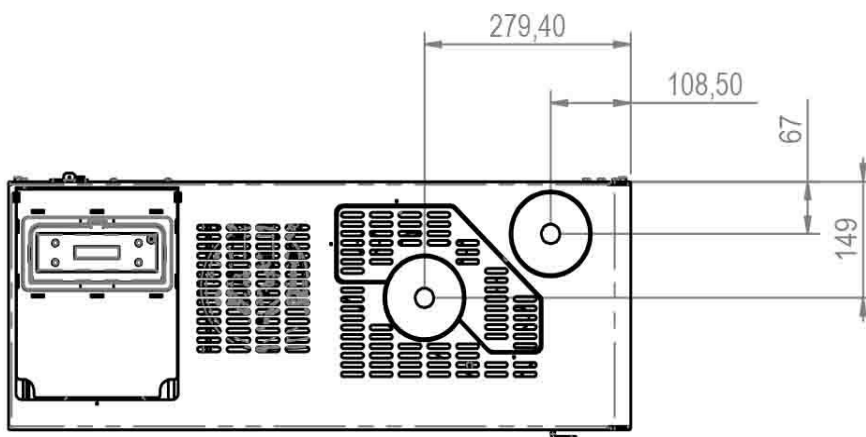
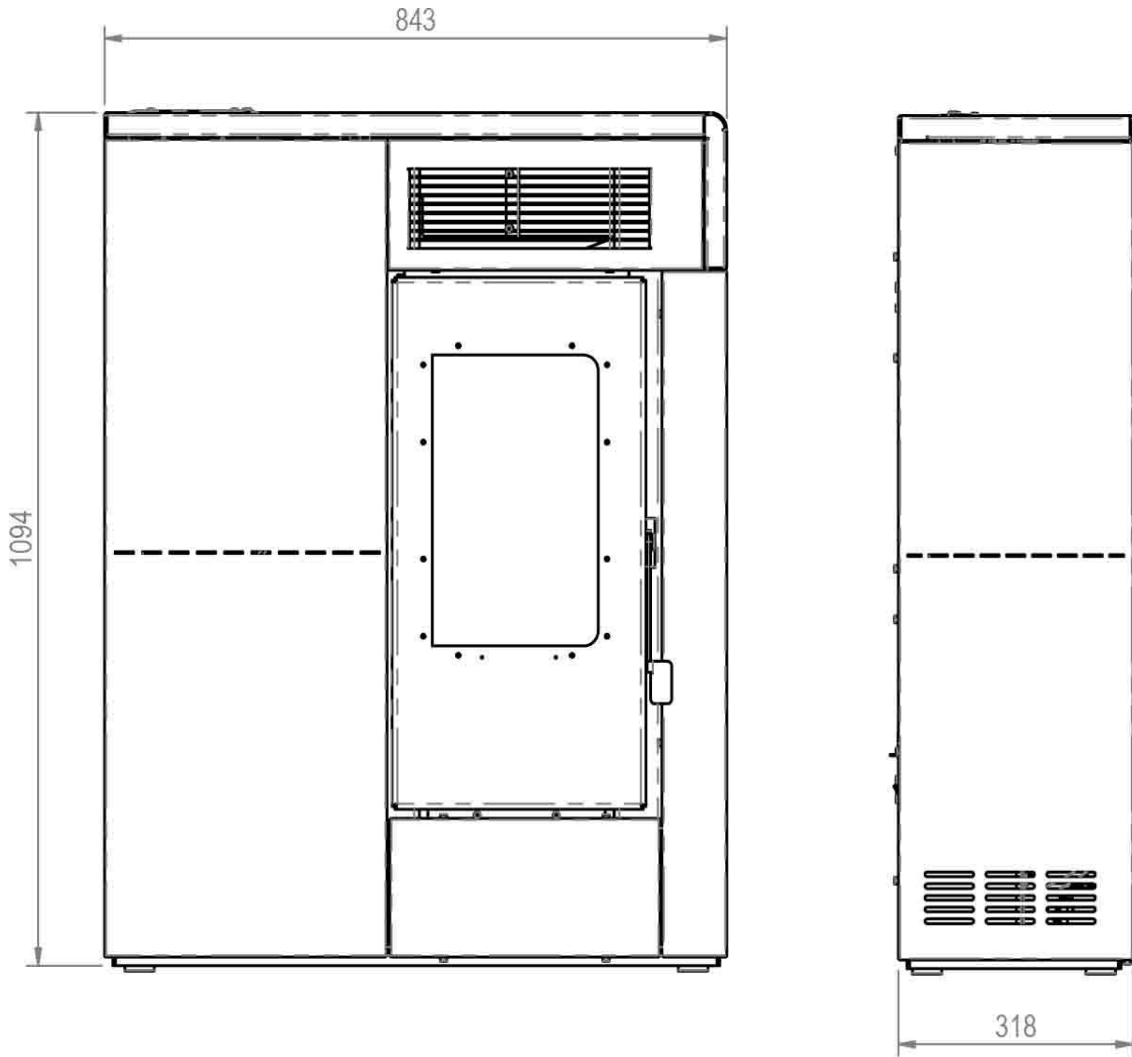

## 7 GARANTÍA:

### 7.1 Introducción:

La empresa **GRUPO IGNICA, S.A.** mediante certificado de conformidad, asegura que el aparato cumple con todas la normativa referente a la fabricación y con el preceptivo **marcado CE** que certifica a dicho equipo para ser distribuido en la unión europea.

Por ello, si durante la fabricación de su equipo **FIBERICA** se produjese cualquier defecto, la empresa se compromete a repararlo. La **duración de la garantía es de DOS AÑOS** y afectará única y exclusivamente a defectos de fabricación. En ningún caso se extenderá a defectos provocados por un mal uso de su equipo así como a los producidos por una instalación defectuosa.

Los dos años de garantía **empezarán a contar desde el día de la adquisición reflejado en el ticket o factura de compra** de su equipo **FIBERICA**. Para la validación de la misma será necesario **realizar la instalación y puesta en marcha**, actuaciones para las cuales dispondrá de **30 días** desde la fecha de compra.

### 7.2 Condiciones de la Garantía:

- **El mantenimiento del equipo es obligatorio:**

Durante el periodo de la garantía, es de **obligado cumplimiento** por parte del usuario, seguir estrictamente el protocolo de mantenimiento, el cual le será indicado en el panel de control cuando sea necesario. Sin un seguimiento adecuado de dicho protocolo, los residuos ocasionados durante la combustión acabarán impidiendo el correcto funcionamiento, para el cual ha sido diseñado el producto.

Todos los productos de Grupo Ignica, S.A., incluyen un contador de horas de servicio, el cual será reflejado en la pantalla o display del equipo, una vez llegue la necesidad de realizar mantenimiento o limpieza periódica. Solamente el Servicio Técnico Autorizado (SAT) por fábrica, podrá realizar los mantenimientos necesarios durante el periodo de la garantía.



**AVISO IMPORTANTE:** *La falta de mantenimiento puede provocar disfunciones en la combustión del equipo, además de la interrupción del periodo de garantía legal de dos años. La realización de dicho mantenimiento por un técnico no autorizado, no está contemplada en la garantía del producto.*

#### 7.2.1 Condiciones y casuísticas necesarias para la validación de la garantía:

1. Se cumpla la normativa relativa a la instalación expuesta en el **real decreto ley 238/2013 (RITE)**.
2. Las condiciones de instalación y puesta en marcha deben ser las indicadas en el presente manual y deben ser realizadas por **Servicio Técnico Autorizado** por **GRUPO IGNICA, S.A.** o bien por instalador autorizado por los organismos competentes de su comunidad autónoma.
3. El **certificado de garantía** adjunto al presente manual haya sido **cumplimentado** tanto por el cliente como por el servicio técnico autorizado por el fabricante.
4. Siempre que el documento de garantía cumplimentado y la factura de compra del equipo hayan sido conservados y presentados al servicio técnico autorizado en caso de intervención, bien sea por avería o por mantenimiento.
5. Se realice el mantenimiento del equipo según lo detallado en el capítulo 5 del presente manual.



### 7.2.2 Condiciones y casuísticas que provocarán la invalidación de la garantía:

- En caso de que la instalación sea defectuosa y/o insuficiente, en el panel de control de su equipo podrán aparecer una serie de códigos de error, los cuales están directamente relacionados con el “tiro” de su chimenea. Los códigos son los siguientes:
  - a. Equipos con electrónica con pantalla 5 o 3 botones:
    - i. A01: Fallo de encendido: El brasero de su equipo no prenderá el pellet, pudiendo provocar que se desborde.
    - ii. A02: Apagado de llama. Durante la combustión, el exceso de tiro destruirá la brasa apagando la llama y haciendo que pueda no prender el nuevo pellet que cae en el brasero por falta de brasa.
    - iii. A05: Fallo de presión de humos. Tiro insuficiente en los conductos de humos.
    - iv. A07: Fallo de puerta abierta. Tiro insuficiente en los conductos de humos.
    - v. A08: Fallo de extractor de humos. Sobre esfuerzo realizado por el extractor durante la combustión para extraer el humo en los conductos con exceso de presión o falta de “tiro”.
  - b. Equipos con electrónica de panel táctil o radio-frecuencia:
    - i. Er02: Presostato de seguridad AT2: Tiro insuficiente en los conductos de humos.
    - ii. Er03: Apagado por descenso de temperatura de humos. Durante la combustión, el exceso de tiro destruirá el brasero apagando la llama y haciendo que pueda no prender el nuevo pellet que cae en el brasero por falta de brasa.
    - iii. Er12: Encendido no conseguido. El brasero de su equipo no prenderá el pellet, pudiendo provocar que se desborde.
    - iv. Er17: Regulación flujo de aire no conseguida. Tiro insuficiente en los conductos de humos.
- El usuario deberá revisar el estado de su equipo a la entrega dentro de las 24 horas posteriores para avisar si existiese algún tipo de incidencia en el transporte que pueda invalidar en un futuro la garantía.
- En caso de que no se realice la puesta en marcha durante las primeras 50 horas de servicio de la estufa.
- Averías generadas por un mal funcionamiento de las instalaciones eléctricas o hidráulicas propias del inmueble en el que se ubique el equipo.
- Averías generadas por obstrucción de los conductos de admisión y extracción de gases provocada por agentes externos.
- Cualquier causa ajena a la fabricación del equipo tales como fenómenos meteorológicos, combustibles de baja calidad, modificaciones no autorizadas por el fabricante, el uso de componentes no originales o la manipulación del equipo por personal que no se encuentre autorizado por *Grupo Ignica S.A* o bien que carezca de la autorización otorgada por los organismos competentes de la comunidad autónoma de su lugar de residencia.
- Uso negligente del equipo.
- Daños causados por el transporte incorrecto del equipo. Se recomienda revisar minuciosamente el equipo tras su adquisición e informar inmediatamente de cualquier anomalía. No serán atendidas las reclamaciones por daños, transcurridas 24 horas desde su adquisición.
- **¡Atención! Solo para calderas y termo-estufas.** Para aquellas instalaciones hidráulicas que carezcan de elementos de seguridad que eviten la condensación. El agua del circuito puede generar una condensación altamente corrosiva para los cuerpos de caldera. Se recomienda la instalación de elementos de seguridad tipo **Válvula**



**Termostática o anti-condensación**, la cual esta tarada a una temperatura determinada que impedirá la entrada de agua fría a la caldera.

### 7.3 Elementos Excluidos en la Garantía:

Quedan exentos de garantía elementos considerados consumibles (elementos cuyo desgaste viene derivado del uso del equipo) tales como el brasero, las piedras refractarias (vermiculita), rotura del cristal (el cristal utilizado está garantizado para soportar un choque térmico de 750 grados centígrados, por lo que la rotura del mismo, es provocada por un mal uso) o componentes eléctricos dañados por alteraciones en la red eléctrica, opción que no está contemplada dentro de esta garantía. **La garantía abarca única y exclusivamente al aparato fabricado por la empresa. La garantía no cubrirá en ningún caso, la desinstalación y posterior instalación del mismo en otro lugar**, así como el valor de los objetos y/o enseres del lugar de ubicación.

- Ladrillo Refractario (Vermiculita).
- Cristal
- Rejilla del cuenco
- Maneta de seguridad
- Cordones cerámicos
- Componentes eléctricos (display y placa de control)

#### Otros elementos excluidos en la garantía son:

- Las piezas del circuito hidráulico ajenas al producto (sólo para los productos de agua).
- En caso de rotura del intercambiador de calor, este quedara excluido de la garantía si no se instala un circuito anti-condensación (sólo para los productos de agua).
- Las operaciones de llenado y purgado del circuito hidráulico de la instalación (sólo para los productos de agua).
- Los trabajos de mantenimiento y deshollinado tanto del producto como de la chimenea e instalación.
- Se excluyen de la garantía las posteriores intervenciones para la calibración o regulación del producto en relación con el tipo de combustible o con el tipo de instalación si esta llegara a ser modificada posterior a la primera puesta en marcha.
- No se reconocerán como válidas las solicitudes de indemnización por paro forzoso del producto debido a avería.
- Esta garantía tiene valor sólo para el comprador y no se puede transferir.

### 7.4 Validación de la Garantía:

Esta garantía será efectiva siempre y cuando se hayan cumplido las normas de instalación y uso indicados en este manual de instrucciones, así como por la normativa vigente a tales efectos. Para la validación de la garantía, la puesta en marcha del equipo tendrá que ser realizada por cualquiera de los servicios técnicos autorizados con los que contamos.

La garantía será considerada válida cuando:

1. El **CERTIFICADO DE GARANTÍA** que se facilita en el apartado 7.8 de este capítulo, se haya rellenado correctamente y haya sido sellada por el vendedor o instalador autorizado por el fabricante.
2. Rellenado el apartado 7.7 de este manual, sobre **“CONFORMIDAD E INFORMACION ADICIONAL”**.

Una vez rellenada y cumplimentada se enviará a la mayor brevedad posible a:

GRUPO IGNICA, S.A.  
PI LOS ALAMOS 2ª PERPENDICULAR, PARCELA 17  
18230 (Atarfe)  
GRANADA



O bien a: [puestasenmarcha@grupoignica.com](mailto:puestasenmarcha@grupoignica.com)

Las posibles reclamaciones serán atendidas, siempre y cuando se adjunte certificado de garantía, con el número de referencia del modelo.

En ningún caso, el fabricante se hará cargo de los defectos provocados por un mal uso o mala instalación del aparato, conducto de humos inadecuado, conexión eléctrica defectuosa, combustible no apropiado así como de las averías que provengan de la manipulación de personal no autorizado por Grupo Ignica, S.A.

El fabricante bajo ningún concepto será responsable de una instalación defectuosa así como de posibles problemas surgidos a raíz de un mantenimiento deficiente o el uso de combustibles pobres entre otros casos.



**Lea atentamente, el manual de instrucciones antes de la instalación y/o encendido. En caso de duda póngase en contacto con su distribuidor para asesoramiento técnico.**

#### 7.4.1 Conformidad e información adicional:

El cliente da su consentimiento sobre la adecuada información recibida por parte del SAT relativa al uso y mantenimiento del producto.

**Firma del cliente**

Explicación técnica acerca del **modo de uso del producto** con respecto a encendido/apagado y manual/automático.

**Ajuste de parámetros de combustión** adaptados a la instalación en el domicilio del cliente

Información sobre **mantenimiento** periódico (diario y semanal) y estacional (1200 h de uso dependiendo del equipo/pellet)

Obligación de comunicación respecto a **modificaciones del tipo de combustible o de la instalación del producto.**

*El cambio de combustible o instalación podrá provocar disfunciones en la combustión, necesitando un nuevo ajuste del equipo, el cual no será gratuito.*

Información sobre la **garantía y sus exclusiones**

*Cualquier incumplimiento o uso fuera de las indicaciones mencionadas con anterioridad implica la pérdida o lesión sobre la garantía del producto.*

Conforme SAT	Conforme cliente
<p><b>Fecha y firma</b></p>	<p><b>Fecha y firma</b></p>

#### 7.4.2 Tarjeta de garantía:



MODELO:	NÚMERO DE SERIE:
FECHA Y LUGAR DE COMPRA: (fecha, firma, y sello)	TECNICO PUESTA EN MARCHA: (fecha, firma y sello)
<b>COMPRADOR:</b> Nombre: _____ Tlf: _____ Dirección: _____ C.P. _____ Población: _____ Provincia: _____ e-mail: _____	
	<b>GRUPO IGNICA, S.A.</b> P.I. LOS ALAMOS 2º PERPENDICULAR; PARCELA 17 C.P. 18230 ATARFE GRANADA TLF: 958 79 74 70 FAX: 958 797 296 Email: <a href="mailto:puestasenmarcha@grupoignica.com">puestasenmarcha@grupoignica.com</a> <a href="http://www.fiberica.es">www.fiberica.es</a>

**EJEMPLAR PARA EL CLIENTE**

Recorte la **tarjeta de garantía inferior** y entréguela al técnico de puesta en marcha junto con el **ticket de compra** para que tome una imagen del este último. Recuerde: **NINGUNA GARANTÍA SERÁ VALIDADA SIN EL TICKET DE COMPRA**

.....  
 corte por aquí  
 Corte por aquí

MODELO:	NÚMERO DE SERIE:
---------	------------------



<p>FECHA Y LUGAR DE COMPRA: (fecha, firma, y sello)</p>	<p>TECNICO PUESTA EN MARCHA: (fecha, firma y sello)</p>
<p>COMPRADOR:          Nombre: _____ Tlf: _____          Dirección: _____          C.P. _____ Población: _____ Provincia: _____          e-mail: _____</p>	
	<p><b>GRUPO IGNICA, S.A.</b>          P.I. LOS ALAMOS          2ª PERPENDICULAR; PARCELA 17          C.P. 18230          ATARFE          GRANADA          TLF: 958 79 74 70          FAX: 958 797 296          Email: <a href="mailto:puestasenmarcha@grupoignica.com">puestasenmarcha@grupoignica.com</a>  <a href="http://www.fiberica.es">www.fiberica.es</a></p>
<p><b>EJEMPLAR PARA EL SERVICIO TÉCNICO AUTORIZADO</b></p>	



## 7.5 Exclusión de responsabilidad.

El fabricante no efectuará indemnización alguna por daños directos o indirectos causados por el producto o derivados de este, debido a un mal uso, mal combustible o insuficiente instalación y/o mantenimiento del equipo.

## 7.6 Servicios adicionales de mantenimiento para productos Grupo Ignica, S.A.:

### 7.6.1 Instalación de la estufa y/o caldera.

- ✓ Condiciones Básicas:

Servicio de información e **instrucciones básicas para realizar la instalación** de una estufa de biomasa. Ofrecido por SATs oficiales de Grupo Ignica S.A. y los propios jefes equipo de zona SAT. Con el objetivo de que la **instalación cumpla con la normativa vigente** y se pueda **validar la garantía** sin ningún problema.

### 7.6.2 Puesta en marcha.

- ✓ Condiciones Básicas:

La puesta en marcha consiste en la verificación por parte del Técnico autorizado por fábrica, sobre la adecuada instalación del producto, así como en ajustar los parámetros de combustión a la chimenea, para lograr un óptimo funcionamiento, haciendo posible que el producto pueda ofrecer el servicio para el cual ha sido diseñado.



**AVISO IMPORTANTE:** *La validación del parte de "puesta en marcha" en ningún caso se hará durante la visita del Técnico al domicilio del cliente, sino desde el departamento de post-venta en fábrica, quien se pondrá en contacto con el cliente, notificándole dicha validación.*

- ✓ Operativa:

Para las solicitudes de **puesta en marcha** posterior a la venta del producto, se ha de contactar o bien con la **central de puesta en marcha de Grupo Ignica S.A** o directamente al contacto de la empresa de la **Red SAT** correspondiente a la provincia donde se resida. Se deberá disponer en todo momento del ticket de compra junto con la documentación propia de la estufa (tarjeta de garantía).

- ✓ Exclusión responsabilidad garantía:

Para las puestas en marcha de aquellos productos que no cumplan los requisitos de instalación y uso, no serán consideradas válidas y por consiguiente el técnico no sellará de manera oficial la garantía hasta no haber resuelto las deficiencias encontradas. Grupo Ignica S.A se exime de responsabilidad de los gastos que se puedan ocasionar en estos casos.

- ✓ Precios:

Los costes del servicio de **puesta en marcha** de los productos de Grupo Ignica S.A son **gratuitos** e incluyen una disposición (desplazamiento) del servicio de hasta 20 Km de radio (40 Km ida+vuelta). El desplazamiento adicional a los primeros 20 Km de radio tendrá un coste que será abonado por el cliente al técnico de puesta en marcha.



### 7.6.3 Asistencias durante la garantía.

- ✓ Condiciones Básicas:

Dicho servicio prevé la subsanación de las faltas de conformidad de los productos si presentasen daños o averías con su origen en la fabricación de los mismos durante los **24 meses** posteriores a la fecha de compra. Para las solicitudes de **reparaciones en garantía**, de manera exclusiva, deberán contactar con la **central de atención al cliente de Grupo Ignica S.A.** Se deberá disponer en todo momento del ticket de compra junto a la documentación propia de la estufa (tarjeta de garantía).

- ✓ Exclusión sobre la responsabilidad en garantía:

La garantía del producto es validada en la primera puesta en marcha del producto realizada por el SAT autorizado. Para aquellos productos que no hayan cumplido este requisito, Grupo Ignica S.A se exime de responsabilidad de los daños o averías que puede haber causado una instalación deficiente, uso negligente u otras circunstancias ajenas a la fabricación del producto. No obstante la solicitud será objeto de aprobación por los técnicos de fábrica que atenderán el caso, generando los costes necesarios que deberán ser abonados por el cliente.

- ✓ Precios y Tarifas:

Todas las reparaciones **en garantía** son **gratuitas** durante la validez de **garantía legal** del producto de **24 meses** e incluyen los gastos de mano de obra y suministro de recambios. Los gastos de desplazamiento sólo están incluidos en los primeros 6 meses desde la fecha de compra.

### 7.6.4 Asistencias fuera del periodo de garantía.

- ✓ Condiciones Básicas

Dicho servicio prevé la subsanación de las faltas de conformidad de los productos si presentasen daños o averías posteriores a los 24 meses de compra del producto. Para las solicitudes de **reparaciones sin garantía** se ha de contactar o bien con la **central de atención al cliente de Grupo Ignica S.A** o directamente al contacto de la empresa de la **Red SAT** que realizó la primera puesta en marcha del producto. Se deberá disponer en todo momento del ticket de compra junto a la documentación propia de la estufa (tarjeta de garantía).

- ✓ Exclusión responsabilidad

Si el producto presentase daños irreparables, Grupo Ignica S.A se reserva el derecho a desestimar la responsabilidad ante la resolución de la avería.

- ✓ Precios y tarifas.

Todas las reparaciones fuera de garantía tendrán un coste en concepto de mano de obra, desplazamiento y recambios, cuyos importes serán abonados por el cliente al **técnico SAT** que atiende la solicitud o a **Grupo Ignica S.A** siendo esta quien atienda dicha solicitud.

### 7.6.5 Mantenimiento periódico.

- ✓ Condiciones Básicas:

Dentro del periodo de la garantía este mantenimiento es de obligatorio cumplimiento. En el panel de control o display, aparecerá una señal acústica o sonora la cual le indicará que las horas de funcionamiento han llegado a su límite, siendo necesario, una limpieza o mantenimiento del equipo. Dicho servicio prevé la inspección y limpieza de todos los restos de



residuos depositados en el interior de los equipos y en los conductos de chimeneas, generados tras la combustión.



**AVISO IMPORTANTE:** *Durante el período de la garantía, la validación del parte de “mantenimiento periódico” en ningún caso se hará durante la visita del Técnico al domicilio del cliente, sino desde el departamento de post-venta en fábrica, quien se pondrá en contacto con el cliente, notificándole dicha validación.*

- ✓ Operativa:

Para las solicitudes de **mantenimiento preventivo obligatorio** deberán ponerse en contacto con la **central de atención al cliente de Grupo Ignica S.A.**

- ✓ Exclusión responsabilidad garantía:

Es de obligatorio cumplimiento la realización del mantenimiento preventivo una vez se alcancen las horas de funcionamiento tal y como se detalla en el apartado anterior o bien pasado 1 año desde la fecha de compra (se atenderá a lo que suceda antes de dichas situaciones). Una falta de mantenimiento puede provocar un bajo rendimiento del producto y malfuncionamiento de componentes del mismo llegando incluso a sufrir averías.

- ✓ Precios y tarifas:

- ✓ Todos los **mantenimientos** tendrán un coste en concepto de mano de obra, desplazamiento y recambios (piezas de desgaste), cuyos importes serán abonados por el cliente al **técnico SAT** que atiende la solicitud o a **Grupo Ignica S.A** siendo esta quien atienda dicha solicitud.

#### 7.6.6 Ampliación de garantía:

- ✓ Se podrá contratar un servicio de ampliación de garantía para poder disfrutar durante más años con total garantía de los productos de Grupo Ignica. Garantizamos el buen funcionamiento de nuestros productos durante:
  - Servicio +1 año: aumentamos la garantía un año posterior a la finalización del periodo legal de dos años del producto.
  - Servicio +2 años: mayor cobertura y tranquilidad.
  - Servicio plus 3 años: cobertura máxima durante cinco años posteriores a la instalación y/o puesta en marcha del producto.
- ✓ Precios a consultar (**central atención al cliente Grupo Ignica S.A.**).

#### 7.6.7 Tele-asistencia Remota:

- ✓ Se podrá contratar un servicio de asistencia ilimitada con cualquiera de nuestros SAT en fábrica quien se encargarán de supervisar remotamente los equipos desde la propia fábrica, de manera ilimitada, sin desplazarse a su domicilio.
- ✓ Duración 12 meses, cuota anual. Precios a consultar (**central atención al cliente Grupo Ignica S.A.**).



### 7.6.8 Otras consultas:

- ✓ Condiciones Básicas: sobre instalación o uso del producto deberán contactar con la central de atención al cliente de Grupo Ignica S.A.
- ✓ Consulta de horas de servicio:  
Cómo consultar las horas de servicio de las estufas de las marcas de Grupo Ignica S.A.



1. Presione el botón 3.
2. Vuelva a presionar el botón 3 para entrar en el MENÚ.
3. Pulse el botón 4 hasta que llegue al menú INFO.
4. Pulse el botón 3 para entrar en el menú INFO.
5. Pulse el botón 4 hasta que aparezca en la pantalla **horas de servicio**.



1. Mantenga pulsado el botón 3 hasta que vea **THU**.
2. Presione el botón 2 hasta que vea **Ser**.
3. Presione el botón 1 de ENCENDIDO y aparecerán las horas de servicio.

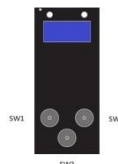

1. Pulse el botón **SW2**.
2. Aparecerá en la pantalla **THU**.
2. Presione el botón **SW3** hasta que vea **Ser**.
3. Espere a que aparezcan las **horas de servicio**.

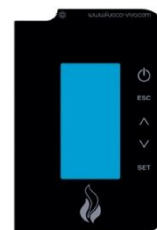

1. Pulse el botón superior izquierdo para encender el control remoto.
2. Pulse SET y a continuación ABAJO hasta llegar a MONITOR
3. Pulse SET y a continuación ABAJO hasta que vea las **Horas de Trabajo**

*FIBERICA*



**GRUPO IGNICA, S.A.**

Polígono Industrial LOS ÁLAMOS  
2ª Perpendicular, parcela 17  
18230 Atarfe (Granada) ESPAÑA

Teléfono: +34 958 79 74 70

Fax: +34 958 79 72 96

[puestasenmarcha@grupoignica.com](mailto:puestasenmarcha@grupoignica.com)

[www.fiberica.es](http://www.fiberica.es)

